



HANDLEIDING - MODE D'EMPLOI - MANUAL

PTLK1B32 (729840056)

PTLK2B32 (729840057)

Mobiele portaalkraan
Grue à portique mobile
Mobile gantry crane

P.02 Gelieve te lezen en voor later gebruik bewaren

P.06 Veuillez lire et conserver pour consultation ultérieure

P.10 Please read and keep for future reference

1 Veiligheid

Algemene veiligheidsvoorschriften

- Lees en begrijp alle instructies. Het niet naleven van deze instructies kan tot ernstig letsel of materiële schade leiden.
- De waarschuwingen en instructies in deze handleiding kunnen niet alle mogelijke omstandigheden of situaties behandelen die zich kunnen voordoen. Oefen gezond verstand en voorzichtigheid uit bij het gebruik van dit apparaat. Wees u altijd bewust van het milieu en zorg ervoor dat het apparaat op een veilige en verantwoorde manier wordt gebruikt.
- Sta personen niet toe het product te bedienen of te monteren voordat zij deze handleiding hebben gelezen en een grondig begrip van de werking ervan ontwikkeld hebben.
- Wijzig dit product op geen enkele wijze. Ongeoorloofde wijzigingen kunnen de werking en/of veiligheid in gevaar brengen en de levensduur van het product beïnvloeden. Er zijn specifieke toepassingen waarvoor het product is ontworpen.
- Gebruik het juiste gereedschap voor het werk. Probeer kleine apparatuur niet te dwingen om het werk van grotere industriële apparatuur te doen. Er zijn bepaalde toepassingen waarvoor deze apparatuur is ontworpen. Dit product zal veiliger zijn en beter werken op de capaciteit waarvoor het bedoeld was. Gebruik deze apparatuur niet voor een doel waarvoor deze niet geschikt is.
- Industriële of commerciële toepassingen moeten voldoen aan de OSHA vereisten.

Veiligheid op de werkplek

- Inspecteer de werkplek voor elk gebruik. Houd de werkplek schoon, droog, vrij van rommel en goed verlicht. Rommelige, natte of donkere werkgebieden kunnen tot letsels leiden. Het gebruik van het product in krappe ruimtes kan tot gevaarlijke situaties in de buurt van snijgereedschappen en roterende onderdelen leiden.
- Gebruik het product niet als er gevaar bestaat voor brand of een explosie, bijvoorbeeld in de aanwezigheid van brandbare vloeistoffen, gassen of stof. Het product kan vonken veroorzaken, die de ontvlambare vloeistoffen, gassen of stof kunnen doen ontbranden.
- Houd kinderen en omstanders uit de buurt van de werkplek tijdens het gebruik van het apparaat. Laat kinderen niet met het product omgaan.
- Houd rekening met alle elektrische leidingen, elektrische circuits, waterleidingen en andere mechanische risico's in uw werkgebied. Sommige van deze gevaren kunnen aan het zicht onttrokken zijn en kunnen materiële of lichamelijke schade veroorzaken in geval van contact.

Persoonlijke veiligheid

- Blijf alert, let op wat u aan het doen bent en gebruik gezond verstand bij het bedienen van de apparatuur. Gebruik het apparaat niet terwijl u moe bent of onder invloed van drugs, alcohol of medicijnen. Een moment van onoplettendheid tijdens het bedienen van het apparaat kan tot ernstig persoonlijk letsel leiden.
- Kleed u goed aan. Draag geen losse kleding, hangende voorwerpen of sieraden. Houd uw haar, kleding en handschoenen uit de buurt van bewegende delen. Loszittende kleding, sieraden of lang haar kunnen in bewegende delen verstrikt raken. Ventilatieopeningen op het apparaat bedekken vaak bewegende delen en moeten vermeden worden.
- Draag indien nodig de juiste persoonlijke beschermingsmiddelen. Gebruik een ANSI Z87.1 conforme veiligheidsbril met zijschilden of, indien nodig, een gelaatsscherm. Gebruik een stofmasker in stoffige werkomstandigheden. Gebruik ook antislip veiligheidsschoenen, een helm, handschoenen, stofverzamelsystemen en een gehoorbescherming, indien van toepassing. Dit geldt voor alle personen in het werkgebied.
- Leun niet te ver. Houd te allen tijde de juiste positie en balans.

Gebruik en onderhoud van de kraan

- Forceer de kraan niet. Producten zijn veiliger en doen beter werk wanneer ze gebruikt worden op de manier waarvoor ze zijn ontworpen. Plan uw werk en gebruik het juiste product voor ieder werk.
- Controleer voor elk gebruik op beschadigde onderdelen. Controleer zorgvuldig of het product naar behoren werkt en de beoogde functie vervult. Vervang beschadigde of versleten onderdelen onmiddellijk. Gebruik het product nooit met een beschadigd onderdeel.
- Wanneer het niet in gebruik is, bewaar het product op een droge, veilige plaats buiten het bereik van kinderen. Inspecteer het apparaat voor opslag en voor hergebruik op goede staat.
- Gebruik alleen accessoires die door de fabrikant aanbevolen worden voor gebruik met uw product. Accessoires die geschikt kunnen zijn voor het ene product kunnen bij gebruik met een ander apparaat verwondingen veroorzaken. Gebruik nooit een accessoire met een lagere bedrijfsnelheid of werkdruk dan het apparaat zelf.

Veiligheid tijdens het gebruik

- Om ernstig letsel of schade aan eigendommen te voorkomen, dient u de gebruikershandleiding te lezen en te begrijpen voordat u het apparaat in gebruik neemt.
- Overschrijd het nominale draagvermogen niet.
- Bedienen op een harde, vlakke ondergrond.
- Bedien de kraan niet als de balk niet waterpas staat.
- Zorg ervoor dat de trolley's aan beide uiteinden van de balk bevestigd zijn.
- Zorg ervoor dat de last gecentreerd is voordat u gaat tillen.
- Gebruik de kraan niet om mensen of dieren op te tillen.
- Houd personen en eigendommen weg van onder de last.
- Laat geen lasten hangend achter wanneer de portaalkraan onbemand is.
- Laat de last niet tegen de steunbalken zwaaien of rollen.
- Controleer de kraan voor elk gebruik op beschadigde onderdelen en losse bouten.
- Gebruik de kraan niet als er beschadigde onderdelen zijn. Vervang beschadigde onderdelen voordat u de kraan verder gebruikt.
- Verstel de kraan niet in hoogte of demonteer deze niet terwijl belast.
- Bevestig de trolley en de takel in het midden van de balk bij het verstellen van de hoogte.
- Duw of trek niet aan de kraan met een vorkheftruck of ander voertuig.
- Duw nooit de last tijdens het verplaatsen van de kraan. Duw altijd op de kraan.
- Houd bij het verplaatsen van de kraan de last zo dicht mogelijk bij de vloer en plaats de last in het midden van de balk.
- Bevestig de poten niet aan de vloer.

2 Technische specificaties

| Model | PTLK1B32 | PTLK2B32 |
|------------------------|-----------------------|-----------------------|
| Capaciteit | 1 ton | 2 ton |
| Minimum hoogte | 2740 mm | 2740 mm |
| Maximum hoogte | 4200 mm | 4200 mm |
| Maximum breedte | 3200 mm | 3200 mm |
| I-balk hoogte | 140 mm | 180 mm |
| Afmetingen (l x b x h) | 2400 x 1200 x 2400 mm | 2400 x 1200 x 2900 mm |
| Netto gewicht | 156 kg | 178 kg |

3 Montage

Monteer de kraan losjes totdat de montage voltooid is. Zorg ervoor dat u voldoende ruimte heeft, schoon en vrij voor de montage van de kraan. Aangezien de kraan groot en zwaar is, kan het nodig zijn om de verschillende onderdelen aan de zijkant te plaatsen voordat u ze monteert en de kraan op te tillen de montage voltooid is.

Stap 1

Bevestig twee platen (nr. 20) aan beide zijden aan één kant van de dwarsbalk (nr. 19). Bevestig met de 4 bouten (nr. 1), ringen (nr. 2), veerringen (nr. 3) en moeren (nr. 4).

Herhaal de handeling voor de andere kant.

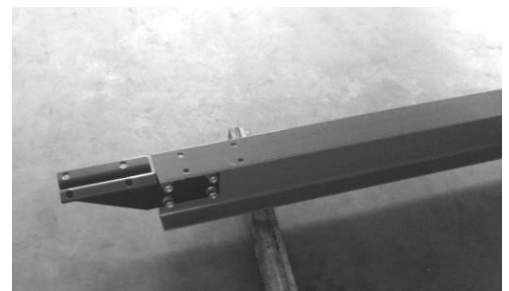

Stap 2

Bevestig elke verticale binnenste paal aan de dwarsbalk (nr. 19). Bevestig met de 8 bouten (nr. 1), ringen (nr. 2), veerringen (nr. 3) en moeren (nr. 4).

**Stap 3**

Bevestig de 4 zwenkwielen met rem (nr. 27) aan de basis (nr. 25). Breng vet aan op elk lager.

**Stap 4**

Bevestig elke paal (nr. 23) aan elke basis (nr. 26) en zorg ervoor dat de sleuven aan weerszijden van de buitenste verticale paal in de richting van de wielen wijzen. Steek van bovenaf twee bouten (nr. 14) door de basis van de buitenste verticale paal en de basis (nr. 26). Schuif de sluitring (nr. 2) en veerring (nr. 3) en zet deze vast met de moer (nr. 4).

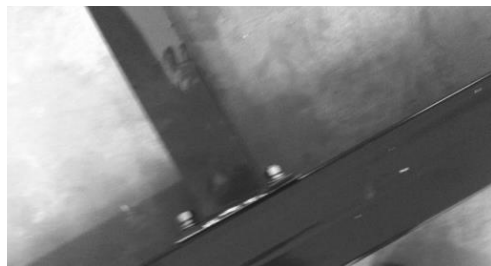
**Stap 5**

Bevestig de twee buizen van (nr. 22) aan elke buitenste verticale paal (nr. 23). Steek de bout (nr. 5) door de bovenkant van de steunbuis en door het oogje. Schuif een ring (nr. 6) en een veerring (nr. 7) en bevestig deze met de moer (nr. 8).

Bevestig het andere uiteinde van de steunbuis aan de basis met bouten, sluitringen, veerringen en moeren. Herhaal de operatie voor de vier steunbuizen.

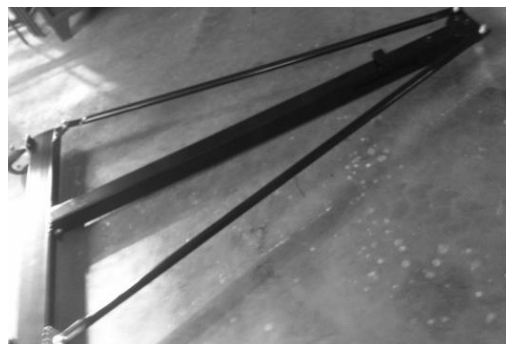
**Stap 6**

Plaats de binnenste paal (nr. 21) in de buitenste paal (nr. 23). Steek een van de kettingpennen (nr. 18) door de gleuf en het gat in de binnenste verticale paal, zodat deze naar de andere pen doorloopt. Bevestig de handgreep (nr. 24) aan de beugel aan de zijkant van de buitenste paal, breng de bout (nr. 10) van binnenuit aan, schuif de ring (nr. 14), veerring (nr. 15) en bevestig deze met de moer (nr. 11). Zorg ervoor dat de twee haken aan de handgreep de twee uiteinden van de pennen vasthouden (nr. 18). Herhaal de handeling voor de andere paal.

**Stap 7**

Bevestig alle bouten en moeren stevig en zorg ervoor dat de assemblage goed vastzit.

Stap 8

Test de kraan volgens de gebruiksaanwijzing en de ANSI/ASME B30.17 normen.

4 Gebruiksaanwijzing



WAARSCHUWING!

Forceer de kraan of bevestigingsmiddelen nooit om werkzaamheden uit te voeren voor grotere industriële apparatuur. De kraan is bedoeld om de werkzaamheden correct en veilig uit te voeren als hij wordt gebruikt voor het doel waarvoor hij is ontworpen.

Stap 1

Verplaats de kraan zo dat deze net boven de te hijsen last staat.

Stap 2

Bevestig de last stevig aan de kraan met behulp van een balkklem of een takel die op een verrijdbaar trolley is gemonteerd.

Stap 3

Voor het optillen en laten zakken van de bovenbalk zijn twee personen nodig. Op elk van de buitenste palen zit een handvat (nr. 24). Om de balk op te tillen, drukt u op de hendel en de binnenste paal zal één gat omhoog gaan. Steek de andere pen in dit gat om de positie te behouden. Verwijder de originele pen en bevestig het handvat aan de pen die u zojuist hebt geplaatst. Herhaal deze handeling totdat u de gewenste hoogte heeft bereikt. De binnenste paal heeft dertien verschillende posities.

5 Onderhoud

- De kraan moet dagelijks, maandelijks en jaarlijks of na een overbelasting worden onderhouden.
- Het onderhoud van de trolley en de takel moet voldoen aan de bijbehorende handleidingen en de ANSI/ASME-normen B30.11 en B30.16.
- Alleen gekwalificeerd personeel is bevoegd om de kraan te onderhouden.
- Zorg voor voldoende ruimte voor onderhoud, minimaal 1,5 m (B) x 2,5 m (H) groter dan de afmetingen van de kraan.
- Laat de last op de grond zakken als deze aan de kraan is bevestigd.
- Alle bedieningselementen moeten in de OFF-stand staan. Plaats een waarschuwingsbord en hekken rond de onderhoudsruimte.
- Demonteer de kraan, inspecteer alle onderdelen en voer het onderhoud uit zoals aangegeven.
- Vervang alle pennen die voor de vergrendeling zijn gebruikt. Vervang beschadigde, versleten, gebogen of verloren onderdelen, zoals waarschuwingslabels.
- Nadat de onderhoudswerkzaamheden zijn voltooid en voordat de kraan weer in bedrijf wordt gesteld, moet de kraan weer in elkaar worden gezet en moeten er tests worden uitgevoerd in overeenstemming met deze handleiding en ANSI/ASME B30.17.

1 Consignes de sécurité

Consignes de sécurité générales

- Lisez et comprenez toutes les instructions de ce manuel. Le non-respect des instructions peut entraîner de graves dommages matériels ou corporels.
- Les avertissements, mises en garde et instructions contenus dans ce manuel ne peuvent pas couvrir toutes les conditions ou situations qui pourraient survenir. Faites preuve de bon sens et de prudence lorsque vous utilisez cet outil. Soyez toujours conscient de l'environnement et assurez-vous que l'outil est utilisé de façon sûre et responsable.
- Ne laissez pas les personnes utiliser ou assembler le produit avant d'avoir lu ce manuel et d'avoir acquis une compréhension approfondie de son fonctionnement.
- Ne modifiez pas ce produit de quelque façon que ce soit. Toute modification non autorisée peut nuire au fonctionnement et/ou à la sécurité et pourrait affecter la durée de vie du produit. Il existe des applications spécifiques pour lesquelles le produit a été conçu.
- Utilisez le bon outil pour le travail. N'essayez pas de forcer les petits équipements à faire le travail d'équipements industriels plus importants. Cet équipement a été conçu pour certaines applications. Ce produit sera plus sûr et fera un meilleur travail si vous respectez ses capacités. N'utilisez pas cet équipement à des fins autres que celles pour lesquelles il a été conçu.
- Les applications industrielles ou commerciales doivent respecter les exigences de l'OSHA.

Sécurité de l'espace de travail

- Inspectez la zone de travail avant chaque utilisation. Maintenez la zone de travail propre, sèche, dégagée et bien éclairée. Les espaces de travail encombrés, mouillés ou sombres peuvent causer des blessures. L'utilisation du produit dans des espaces de travail restreints peut vous mettre dangereusement à proximité d'outils de coupe et de pièces rotatives.
- N'utilisez pas le produit s'il y a un risque d'incendie ou d'explosion, par exemple en présence de liquides, de gaz ou de poussières inflammables. Le produit peut créer des étincelles qui peuvent enflammer les liquides, gaz ou poussières inflammables.
- Tenez les enfants et les personnes présentes à l'écart de la zone de travail pendant l'utilisation de l'outil. Ne laissez pas les enfants manipuler le produit.
- Soyez attentif aux lignes électriques, aux conduites d'eau et à tout autre danger mécanique dans votre zone de travail. Certains de ces dangers peuvent être hors de votre vue et peuvent causer des dommages matériels et/ou corporels en cas de contact.

Sécurité individuelle

- Soyez vigilant, surveillez ce que vous faites et faites preuve de bon sens lorsque vous utilisez l'outil. N'utilisez pas l'outil lorsque vous êtes fatigué ou sous l'influence de drogues, d'alcool ou de médicaments. Un moment d'inattention pendant l'utilisation de l'outil peut entraîner de graves blessures.
- Habillez-vous correctement. Ne portez pas de vêtements amples, d'objets pendants ou de bijoux. Tenez vos cheveux, vos vêtements et vos gants à l'écart des pièces en mouvement. Les vêtements amples, les bijoux ou les cheveux longs peuvent être happés par les pièces mobiles. Les prises d'air sur l'outil recouvrent souvent les pièces mobiles et doivent être évitées.
- Portez l'équipement de protection individuelle approprié si nécessaire. Utilisez des lunettes de sécurité conformes à la norme ANSI Z87.1 avec écrans latéraux ou, au besoin, un écran facial. Utilisez un masque anti-poussière dans des conditions de travail poussiéreuses. Portez des chaussures de sécurité antidérapantes, un casque, des gants. Le cas échéant, utilisez des systèmes de dé poussiérage et des protections auditives. Ceci s'applique à toutes les personnes se trouvant dans la zone de travail.
- Ne vous penchez pas trop. Gardez toujours une bonne assise et un bon équilibre.

Utilisation et entretien de la grue

- Ne forcez pas la grue. Les produits sont plus sûrs et font un meilleur travail lorsqu'ils sont utilisés de la manière pour laquelle ils sont conçus. Planifiez votre travail et utilisez le bon outil pour chaque travail.
- Avant chaque utilisation, vérifiez que les pièces ne sont pas endommagées. Vérifiez soigneusement que le produit fonctionnera correctement et remplira sa fonction prévue. Remplacez immédiatement les pièces endommagées ou usées. N'utilisez jamais l'appareil avec une pièce endommagée.
- Rangez le produit lorsqu'il n'est pas utilisé. Entrez-le dans un endroit sec et sûr, hors de la portée des enfants. Inspectez l'outil pour vous assurer qu'il fonctionne bien avant de l'entreposer et de le réutiliser.
- N'utilisez que les accessoires recommandés par le fabricant pour l'utilisation de votre produit. Les accessoires qui peuvent convenir à un appareil peuvent créer un risque de blessure lorsqu'ils sont utilisés avec un autre appareil. N'utilisez jamais un accessoire dont la vitesse ou la pression de fonctionnement est inférieure à celle de l'outil lui-même.

Sécurité pendant l'utilisation

- Pour éviter des dommages matériels et/ou corporels, lisez et comprenez le mode d'emploi de la grue avant utilisation.
- Ne dépassez pas la capacité de charge nominale.
- Travailler sur une surface dure et plane.
- N'utilisez pas la grue si la poutre n'est pas de niveau.
- Assurez-vous que les butées du chariot ont été fixées aux deux extrémités de la poutre.
- Assurez-vous que la charge est centrée avant de la soulever.
- N'utilisez pas la grue pour soulever des personnes ou des animaux.
- Ne laissez aucune personnes ni aucun objet sous la charge.
- Ne laissez pas les charges suspendues lorsque la grue est sans surveillance.
- Ne laissez pas la charge osciller ou rouler contre les éléments de support.
- Inspectez la grue avant chaque utilisation pour vous assurer qu'elle ne contient pas de pièces endommagées ou de boulons desserrés.
- N'utilisez pas la grue s'il y a des pièces endommagées. Remplacez les pièces endommagées avant de poursuivre l'utilisation.
- Ne réglez pas la hauteur et ne démontez pas la grue lorsqu'elle est chargée.
- Fixez le chariot et le palan au centre de la poutre lors du réglage de la hauteur.
- Ne poussez pas et ne tirez pas la grue avec un élévateur à fourche ou un autre véhicule.
- Ne poussez jamais la charge lorsque vous essayez de déplacer la grue. Poussez toujours la grue.
- Lorsque vous déplacez la grue en charge, gardez la charge aussi près du sol que possible et positionnez la charge au centre de la poutre.
- N'ancrez pas les pieds de la grue au sol.

2 Spécifications techniques

| Modèle | PTLK1B32 | PTLK2B32 |
|------------------------|-----------------------|-----------------------|
| Capacité | 1 tonne | 2 tonnes |
| Hauteur minimale | 2740 mm | 2740 mm |
| Hauteur maximale | 4200 mm | 4200 mm |
| Largeur maximale | 3200 mm | 3200 mm |
| Hauteur de la poutre l | 140 mm | 180 mm |
| Dimensions (L x l x h) | 2400 x 1200 x 2400 mm | 2400 x 1200 x 2900 mm |
| Poids net | 156 kg | 178 kg |

3 Assemblage

Assemblez la grue sans serrer jusqu'à ce que le montage soit terminé. Assurez-vous d'avoir un espace suffisamment grand, propre et dégagé pour l'assemblage de la grue. Comme la grue est grande et lourde, il se peut que vous deviez disposer les différentes pièces sur les côtés avant de les assembler et de relever la grue une fois le montage terminé.

Étape 1

Attachez deux plaques (n° 20) de deux côtés à l'une des extrémités de la traverse (n° 19). Fixez avec les 4 boulons (n° 1), rondelles (n° 2), rondelles à ressort (n° 3) et écrous (n° 4).

Répétez l'opération pour l'autre extrémité.

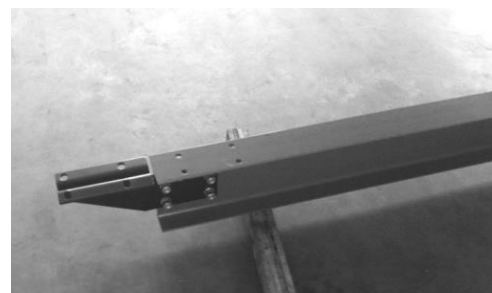

Étape 2

Attachez chaque montant vertical intérieur à la traverse (n° 19). Fixez avec les 8 boulons (n° 1), rondelles (n° 2), rondelles à ressort (n° 3) et écrous (n° 4).



Étape 3

Fixez les 4 roues pivotantes avec frein (n° 27) à la base (n° 25). Appliquez de la graisse sur chaque roulement.



Étape 4

Attachez chaque poteau vertical extérieur (n° 23) à chaque base (n° 26), en vous assurant que les fentes des deux côtés du poteau vertical extérieur font face à la direction des roues. Par le haut, insérez deux boulons (n° 14) à travers la base du poteau vertical extérieur et la base (n° 26). Glissez la rondelle (n° 2) et la rondelle à ressort (n° 3) et fixez le tout avec l'écrou (n° 4).

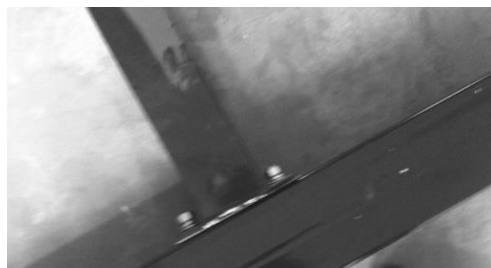

Étape 5

Attachez les deux tubes de (n° 22) à chaque poteau vertical extérieur (n° 23). Insérez le boulon (n° 5) à travers le haut du tube de support et à travers l'œillet. Glissez une rondelle (n° 6) et une rondelle à ressort (n° 7) et fixez avec l'écrou (n° 8).

Attachez l'autre extrémité du tube de support à la base avec des boulons, des rondelles, des rondelles à ressort et des écrous. Répétez l'opération pour les quatre tubes de support.

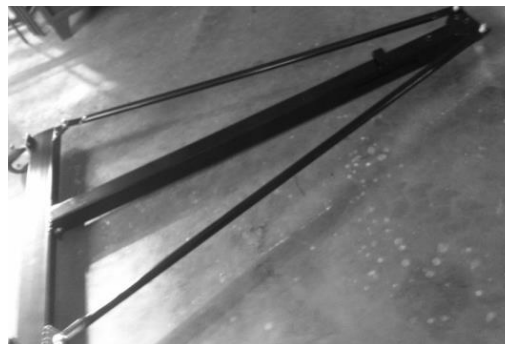

Étape 6

Insérez le poteau vertical intérieur (n° 21) dans le poteau vertical extérieur (n° 23). Insérez une des goupilles avec chaîne (n° 18) à travers la fente et le trou du poteau vertical intérieur, de manière à ce qu'elle traverse jusqu'à l'autre goupille. Fixez la poignée (n° 24) au support sur le côté du poteau vertical extérieur, insérez le boulon (n° 10) depuis l'intérieur, glissez la rondelle (n° 14), la rondelle à ressort (n° 15) et fixez avec l'écrou (n° 11). Assurez-vous que les deux crochets de la poignée tiennent les deux extrémités de la goupille (n° 18). Répétez l'opération pour l'autre poteau.



Étape 7

Fixez fermement tous les boulons et écrous, et assurez-vous que l'assemblage soit bien serré et sûr.

Étape 8

Testez la grue selon le mode d'emploi et les normes ANSI/ASME B30.17.

4 Instructions d'utilisation



AVERTISSEMENT !

Ne forcez jamais la grue ou les fixations pour effectuer un travail destiné à un appareil industriel plus grand. La grue est destinée à effectuer le travail correctement et en toute sécurité si elle est utilisée dans le but pour lequel elle a été conçue.

Étape 1

Déplacez la grue de manière à ce qu'elle se trouve juste au-dessus de la charge à lever.

Étape 2

Fixez solidement la charge à la grue au moyen d'une pince à poutre ou d'un palan monté sur un chariot mobile.

Étape 3

Deux personnes sont nécessaires pour lever et abaisser la poutre supérieure. Il y a une poignée (n° 24) sur chacun des poteaux verticaux extérieurs. Pour soulever la poutre, appuyez sur la poignée et le poteau vertical intérieur montera d'un trou. Insérez l'autre goupille dans ce trou pour maintenir la position. Retirez la goupille originale et accrochez la poignée à la goupille que vous venez de placer. Répétez cette opération jusqu'à avoir atteint la hauteur requise. Le poteau vertical intérieur présente treize positions différentes.

5 Entretien

- La grue doit être entretenue chaque jour, chaque mois et tous les ans, ou après une surcharge.
- L'entretien du chariot et du palan doit être conforme aux manuels correspondants et aux normes ANSI/ASME B30.11 et B30.16.
- Seul du personnel qualifié est autorisé à entretenir la grue.
- Dégagez un espace suffisant pour effectuer l'entretien, au moins 1,5 m (L) x 2,5 m (H) de plus que les dimensions de la grue.
- Abaissez la charge au sol si elle est attachée à la grue.
- Toutes les commandes doivent se trouver en position OFF. Placez un panneau d'avertissement et des barrières autour de la zone de maintenance.
- Démontez la grue, inspectez toutes les pièces et effectuez l'entretien comme indiqué.
- Remplacez toutes les goupilles utilisées pour le verrouillage. Remplacez toutes les pièces endommagées, usées, pliées ou perdues, comme les étiquettes d'avertissement.
- Une fois les travaux d'entretien terminés et avant de remettre la grue en service, remontez la grue et effectuez des tests conformément à ce manuel et à la norme ANSI/ASME B30.17.

1 Safety information

General safety instructions

- Read and understand all instructions. Failure to follow all instructions may result in serious injury or property damage.
- The warnings, cautions, and instructions in this manual cannot cover all possible conditions or situations that could occur. Exercise common sense and caution when using this tool. Always be aware of the environment and ensure that the tool is used in a safe and responsible manner.
- Do not allow persons to operate or assemble the product until they have read this manual and have developed a thorough understanding of how it works.
- Do not modify this product in any way. Unauthorized modification may impair the function and/or safety and could affect the life of the product. There are specific applications for which the product was designed.
- Use the right tool for the job. Do not attempt to force small equipment to do the work of larger industrial equipment. There are certain applications for which this equipment was designed. This product will be safer and do a better job at the capacity for which it was intended. Do not use this equipment for a purpose for which it was not intended.
- Industrial or commercial applications must follow OSHA requirements.

Work area safety

- Inspect the work area before each use. Keep work area clean, dry, free of clutter, and well-lit. Cluttered, wet, or dark work areas can result in injury. Using the product in confined work areas may put you dangerously close to cutting tools and rotating parts.
- Do not use the product where there is a risk of causing a fire or an explosion, e.g., in the presence of flammable liquids, gases, or dust. The product can create sparks, which may ignite the flammable liquids, gases, or dust.
- Keep children and bystanders away from the work area while operating the tool. Do not allow children to handle the product.
- Be aware of all power lines, electrical circuits, water pipes, and other mechanical hazards in your work area. Some of these hazards may be hidden from your view and may cause personal injury and/or property damage if contacted.

Personal safety

- Stay alert, watch what you are doing, and use common sense when operating the tool. Do not use the tool while you are tired or under the influence of drugs, alcohol, or medication. A moment of inattention while operating the tool may result in serious personal injury.
- Dress properly. Do not wear loose clothing, dangling objects, or jewellery. Keep your hair, clothing and gloves away from moving parts. Loose clothes, jewellery, or long hair can be caught in moving parts. Air vents on the tool often cover moving parts and should be avoided.
- Wear the proper personal protective equipment when necessary. Use ANSI Z87.1 compliant safety goggles (not safety glasses) with side shields, or when needed, a face shield. Use a dust mask in dusty work conditions. Also use non-skid safety shoes, hard hat, gloves, dust collection systems, and hearing protection when appropriate. This applies to all persons in the work area.
- Do not overreach. Keep proper footing and balance at all times.

Crane use and care

- Do not force the crane. Products are safer and do a better job when used in the manner for which they are designed. Plan your work, and use the correct product for the job.
- Check for damaged parts before each use. Carefully check that the product will operate properly and perform its intended function. Replace damaged or worn parts immediately. Never operate the product with a damaged part.
- Store the product when it is not in use. Store it in a dry, secure place out of the reach of children. Inspect the tool for good working condition prior to storage and before re-use.
- Use only accessories that are recommended by the manufacturer for use with your product. Accessories that may be suitable for one product may create a risk of injury when used with another tool. Never use an accessory that has a lower operating speed or operating pressure than the tool itself.

Specific operation warnings

- To prevent serious injury or property damage, read and understand the owner's manual before use.
- Do not exceed the rated load capacity.
- Operate on a hard, level surface.
- Do not operate crane if the beam is not level.
- Be sure the trolley stoppers have been fixed to both ends of the beam.
- Ensure the load is centered before lifting.
- Do not use to lift people or animals.
- Keep persons and property clear from under the load.
- Do not leave loads suspended when the gantry crane is unattended.
- Do not allow the load to swing or roll against the support members.
- Inspect the crane for damaged parts and loose bolts before each use.
- Do not use the crane if there are damaged parts. Replace damaged parts before continuing use.
- Do not adjust height or disassemble crane while loaded.
- Secure trolley and hoist in the center of the beam when adjusting height.
- Do not push or pull crane with a forklift or other vehicle.
- Never push the load when trying to move the crane. Always push the crane.
- When moving crane while loaded, keep the load close as close to the floor as possible and position the load in the center of the beam.
- Do not anchor the legs to the floor.

2 Technical specifications

| Model | PTLK1B32 | PTLK2B32 |
|------------------------|-----------------------|-----------------------|
| Capacity | 1 ton | 2 ton |
| Minimum height | 2740 mm | 2740 mm |
| Maximum height | 4200 mm | 4200 mm |
| Maximum width | 3200 mm | 3200 mm |
| I-beam height | 140 mm | 180 mm |
| Dimensions (l x w x h) | 2400 x 1200 x 2400 mm | 2400 x 1200 x 2900 mm |
| Net weight | 156 kg | 178 kg |

3 Assembly instructions

Assemble the crane loosely until the entire assembly is complete. Make certain that you have a large, clean and uncluttered area for assembly. As the crane is large and heavy, you may have to lay out the different parts on their sides and tighten and erect the entire assembly once complete.

Step 1

Attach two plates (#20) from two sides to the one end of the crossbeam (#19). Secure with the four bolts (#1), washers (#2), spring washers (#3), and nuts (#4). Repeat for the other end.

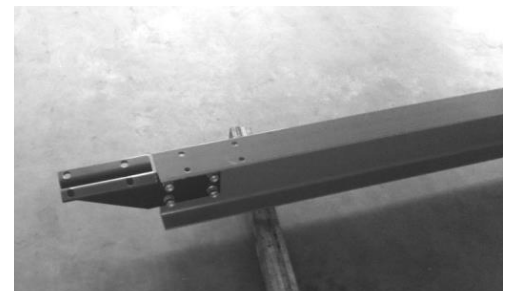

Step 2

Attach each inner vertical post assembly to the crossbeam (#19). Secure with the 8 bolts (#1), washers (#2), spring washers (#3), and nuts (#4).

**Step 3**

Attach the four swivel casters with brake (#27) to the base assembly (#26). Apply grease to each caster bearing.

**Step 4**

Attach each outer vertical post assembly (#23) to each base assembly (#26), making certain that the slot at two sides of the outer vertical post assembly are facing the casters' direction. From the top, insert two (2) bolts (#14) through the base of the outer vertical post assembly, and into the base assembly (#26). Slip on the washer (#2) and spring washer (#3) and secure by tightening the nuts (#4).

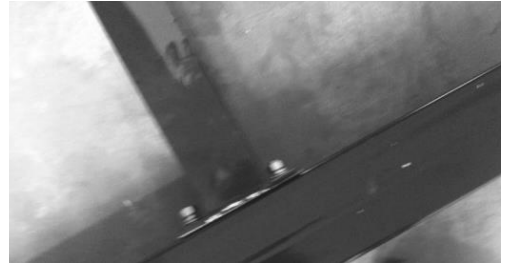
**Step 5**

Attach two support tubes (#22) to each outer vertical post assembly (#23). Insert the bolt (#5) through the top of the support tube, and through the eyelet. Slip on a washer (#6) and spring washer (#7) and secure with the nut (#8). Attach the other end of the support tube to the base assembly with bolts, washers, spring washers, and nuts. Repeat for all four support tubes.

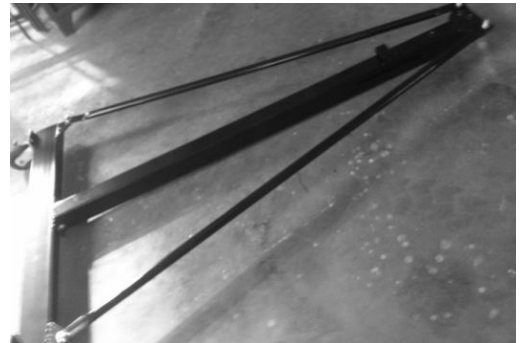
**Step 6**

Insert the Inner vertical post (#21) into the outer vertical post (#23). Insert one (1) pin of the pins with chain (#18) through the slot and the Inner vertical post hole so that it goes all the way through to the other pin. Attach the handle (#24) to the bracket on the side of outer vertical post, insert the Bolt (#10) from the inside, slip on the washer (#14) and spring washer (#15) and secure with the nut (#11). Make sure the two (2) hooks of the handle hold the two ends of the pin (#18). Repeat for the other post assembly.

**Step 7**

Tighten all the bolts and nuts securely and make certain that the entire assembly is tight and secure.

Step 8

Test the crane according to manual and ANSI/ASME B30.17 standards.

4 Operating instructions



WARNING!

Never force the crane or attachment to do the work of a larger industrial tool. It is designed to do the job correctly and safely in the manner for which it was intended.

Step 1

Move the crane so that it is directly above the item to be lifted.

Step 2

Securely fasten the item to the crane with the appropriate trolley or hoist.

Step 3

Raising and lowering the crossbeam requires two people. There is a handle (#24) on each of the outer vertical post assemblies. To raise the crossbeam, press the handle and the inner vertical post will be up by one hole, insert the other pin into this hole to hold the position. Pull out the original pin and hook the handle to the new positioned pin. Repeat to reach the height you need. The inner vertical post assembly has thirteen different stopping positions.

5 Maintenance

- The crane should be maintained daily, monthly, and every 12 months or after overloading.
- The maintenance of the trolley and the hoist should be in accordance with relating manuals and ANSI/ASME B30.11 and B30.16.
- Only trained and qualified personnel should maintain the crane.
- Clear a large enough area for maintenance, at least 1.5 span (L) x 2.5 height (H) of the crane's dimensions.
- Land the load if it is attached to the crane.
- All controllers shall be placed in the OFF position. Place warning signs and barriers around the maintenance area.
- Disassemble the crane, inspect all parts of it, and maintain it as instructed in this manual.
- Replace all roller pins used for locking. Replace all damaged, worn, bent, and lost parts, such as warning labels.
- After the maintenance work is completed and before restoring the crane to normal operation, reassemble the crane and conduct tests according to this manual and ANSI/ASME B30.17

- NL** 6 Onderdelen
- FR** 6 Pièces détachées
- EN** 6 Spare parts

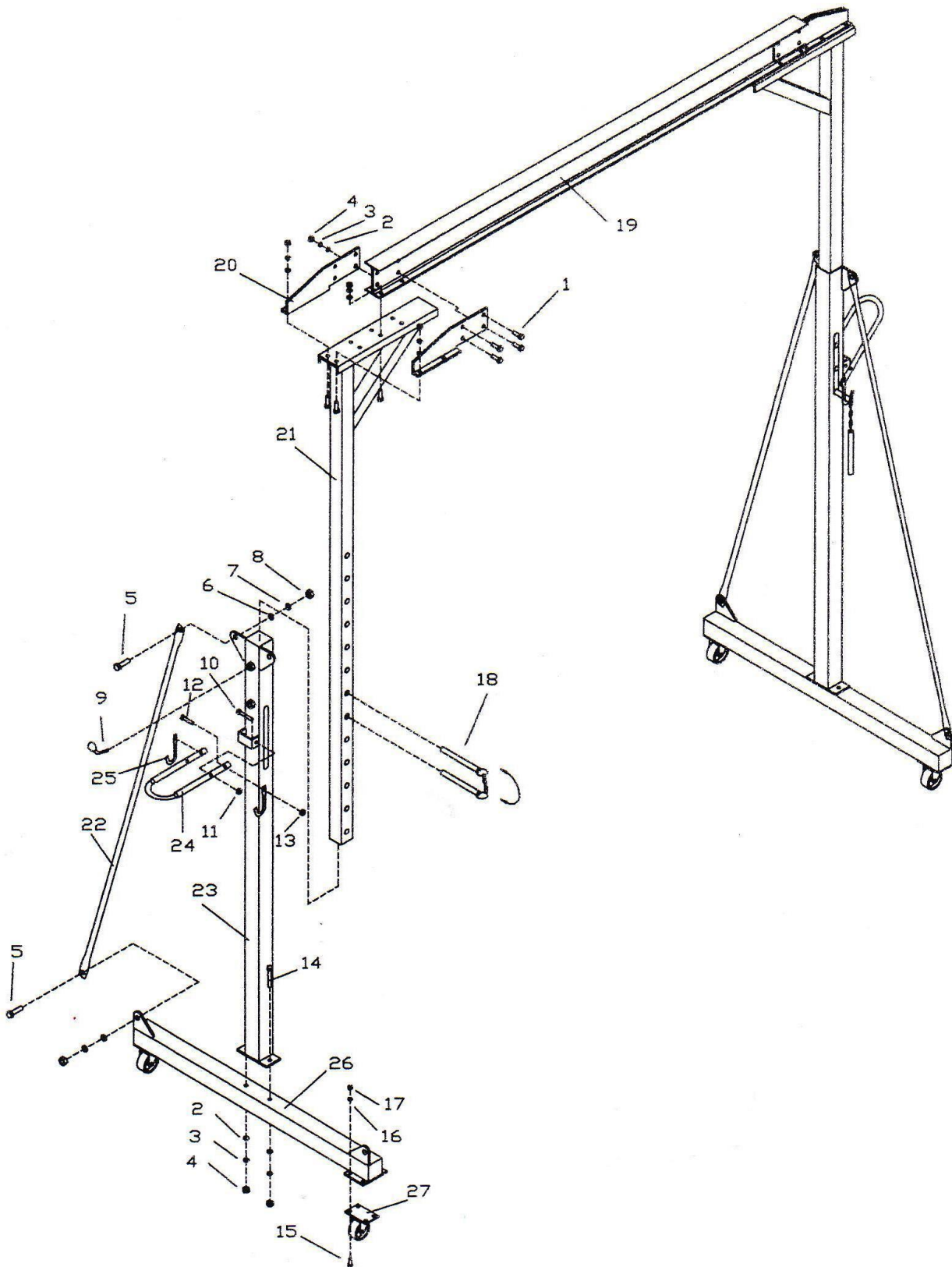

| Part# | Description | Qty. | Part# | Description | Qty. |
|--------------|--------------------|-------------|--------------|---------------------|-------------|
| 1 | Bolt M12 x 35 | 24 | 15 | bolt M10 x 30 | 16 |
| 2 | Ø12 washer | 28 | 16 | Ø10 spring washer | 16 |
| 3 | Ø12 spring washer | 28 | 17 | M10 nut | 16 |
| 4 | M12 nut | 28 | 18 | pin | 4 |
| 5 | bolt M14 x 40 | 8 | 19 | cross beam | 1 |
| 6 | Ø14 washer | 8 | 20 | plate | 4 |
| 7 | Ø14 spring washer | 8 | 21 | inner vertical post | 2 |
| 8 | M14 nut | 8 | 22 | support tube | 4 |
| 9 | M12 Bolt | 4 | 23 | outer vertical post | 2 |
| 10 | bolt M10 x 60 | 4 | 24 | handle | 2 |
| 11 | M10 nut | 4 | 25 | pin | 4 |
| 12 | bolt M8 x 40 | 4 | 26 | base assembly | 2 |
| 13 | M8 nut | 4 | 27 | swivel casters | 4 |
| 14 | bolt M12 x 150 | 4 | | | |

NL 7 **EG conformiteitsverklaring**
FR 7 **Déclaration de conformité CE**
EN 7 **EC declaration of conformity**

Fabrikant/Invoerder
Fabricant/Importateur
Manufacturer/Retailer

Vynckier Tools sa
Avenue Patrick Wagnon, 7
ZAEM de Haureu
B-7700 Mouscron

Verklaart hierbij dat het volgende product :
Déclare par la présente que le produit suivant :
Hereby declares that the following product :

Product **Portaalkraan**
Produit **Grue à portique**
Product **Gantry crane**

Order nr. : **PTLK1** (729840060)
PTLK2 (729840065)

Geldende CE-richtlijnen **2006/42/EG**
Normes CE en vigueur **EN ISO 12100:2010**
Relevant EU directives **EN 15011:2011+A1:2014**

Overeenstemt met de bestemming van de bovengenoemde richtlijnen - met inbegrip van deze betreffende het tijdstip van de verklaring der geldende veranderingen.

Correspond aux directives citées ci-dessus, y compris aux modifications en vigueur au moment de cette déclaration.

Meets the provisions of the aforementioned directive, including, any amendments valid at the time of this statement.

Mouscron, 01/10/2019

Bart Vynckier, Director
Vynckier Tools sa

