



HANDLEIDING - MODE D'EMPLOI - MANUAL

**BVK400P** (722313472)

**Koelventilator**  
**Ventilateur refroidisseur**  
**Cooling fan**

- NL** P.02 Gelieve te lezen en voor later gebruik bewaren
- FR** P.11 Veuillez lire et conserver pour consultation ultérieure
- EN** P.20 Please read and keep for future reference

## Inhoud

1	Veiligheidsvoorschriften .....	2
2	Voorstelling van het product.....	2
3	Technische gegevens .....	3
4	Toepassingsgebied .....	3
5	Gebruiksvoorwaarden .....	3
6	Structuur van het apparaat .....	4
7	Inhoud van de verpakking .....	4
8	Belangrijke punten voor uw veiligheid .....	4
9	Schakelschema .....	6
10	Installatie.....	6
11	Bedieningspaneel.....	7
12	Gebruiksaanwijzing.....	8
13	Reiniging en onderhoud .....	8
14	Problemen oplossen.....	9
15	EG conformiteitsverklaring .....	29

## 1 Veiligheidsvoorschriften

- Steek de hand of voorwerpen niet in de luchtuitlaat van het toestel. De ventilator mag niet aangeraakt worden bij hoge snelheid, deze kan beschadigd worden.
- Klim niet of plaats niets op het toestel. Houd kinderen uit de buurt van het toestel.
- Plaats geen brandende apparaten op de luchtuitlaat, dit kan koolmonoxidevergiftiging veroorzaken.
- Plaats het toestel niet in een ontvlambare of explosieve omgeving. Ontvlambare of explosieve gassen rond het toestel kunnen brand veroorzaken.
- Voorkom dat er lucht uit de openluchtleiding of de leiding van het verbrandingsapparaat terug naar binnen stroomt wanneer het toestel geïnstalleerd wordt.
- Demonteer of wijzig de machine niet. Onjuiste hantering veroorzaakt waterlekage, elektrische lekkage of brand.
- Het toestel vereist een betrouwbare aarding. Een onjuiste aarding veroorzaakt elektrische lekkage of brand.
- Als het toestel gedurende een lange periode niet gebruikt wordt, schakel het uit, leeg het waterreservoir, schakel vervolgens de windfunctie in om de koelkussens droog te maken en schakel het toestel uit.
- Het toestel mag niet gebruikt worden door personen (inclusief kinderen) met verminderde fysieke, zintuiglijke of mentale vermogens of gebrek aan ervaring en kennis, tenzij ze onder toezicht of geschoold zijn.

## 2 Voorstelling van het product

Voordelen van een koelventilator:

- Energiebesparing: Een luchtkoeler bespaart 80% energie ten opzichte van een traditionele airconditioner.
- Milieubescherming: De koellucht van de luchtkoeler wordt door verdamping van het water verkregen, het produceert geen schadelijke stoffen.
- Hoge effectiviteit: Optimaal gebruik van natuurlijke koude energie, geeft het beste verkoelende effecten met weinig elektrische stroom.

Deze luchtkoeler maakt deel uit van een nieuwe generatie die ontwikkeld werd volgens het klimaat van noorderbreedte 53 graden tot zuiderbreedte 34 graden. Hij is daarom geschikt voor de meeste gebruikers wereldwijd. De ventilator draait op hoge snelheid met een hoog luchtdebiet, voor een uitstekend ventilatie effect.

Het koelprincipe is een frisse luchtstroom die ervoor zorgt dat vocht zich snel verspreidt en veel warmte absorbeert. Dit is een nieuw, energiezuinig product. Wanneer het toestel werkt, pompt het water uit de tank naar het dispersiereservoir en doordrenkt de koelkussens volledig. De axiale ventilator draait met hoge snelheid, waardoor het water verdampt en er een grote hoeveelheid zuurstofionen geproduceerd wordt. Het ventilatie- en koelproces stuurt verse zuurstofrijke lucht naar binnen en voert troebele lucht naar buiten via open deuren en vensters. De luchtstroom wordt voortdurend herhaald en gerecycleerd. De temperatuur daalt snel en de luchtkwaliteit wordt aanzienlijk verbeterd.

## Schema van het werkingsprincipe

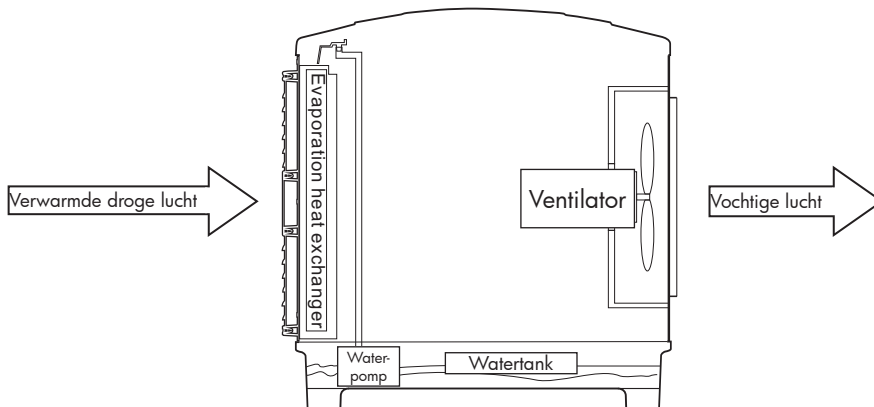

## 3 Technische gegevens

Model	BVK4000P
Luchtdebiet	40000 m <sup>3</sup> /h
Type ventilator	Axiaal / 50 snelheden
Minimum geluidsniveau	≤ 70 dB
Beveiligingsgraad motor	IP64
Spanning / Frequentie	220-240 V / 50 Hz
Stroomsterkte	7,5 A
Vermogen	1,1 kW
Afmetingen luchtuitlaat	1380 x 1380 mm
Watertank	260 l
Waterverbruik	40 - 80 l/h
Totale afmetingen (l x b x h)	1960 x 760 x 2050 mm
Netto gewicht	151 kg
Beveiligingsgraad machine	IPX4

## 4 Toepassingsgebied

De koelventilator biedt veel functies zoals koeling, bevochtiging, zuivering, energiebesparende ventilatie.

1. Verwerkende industrie: Elektronica, elektrodepositie, schoenproductie, textieldruk, kunststof, kleding, verpakkingen, levensmiddelen.
2. Fabricage industrie: Spinnen, machines, keramiek, fijnchemicaliën, metallurgie, glas, ijzerwaren, leder.
3. Ziekenhuizen, klinieken, scholen, wachtkamers, cybercafés, winkels, supermarkten, wasserijen.
4. Openbare plaatsen: Keukens, voedselmarkten, grote vrijheidscentra, ondergrondse parkings, busstations.
5. Landbouwbedrijven: Kassen, bloemen, pluimvee, vee.
6. Indien bepaalde plaatsen een specifiek vochtigheidsniveau vereisen, zal het toestel afhankelijk van het technisch ontwerp zijn.

## 5 Gebruiksvoorwaarden

- Kamertemperatuur: 25 °C to 45 °C
- Relatieve vochtigheid: ≤ 90%
- De watertoevoer moet een verzachtende behandeling ondergaan, de watertemperatuur moet tussen 0 en 45 °C liggen, de waterdruk moet tussen 0,15 en 0,6 MPa liggen
- Het spanningsverschil mag niet meer dan ± 10% van de nominale spanning bedragen
- Geen corrosieve gassen
- Geen ontvlambare of explosieve gassen of stoffen

## 6 Structuur van het apparaat

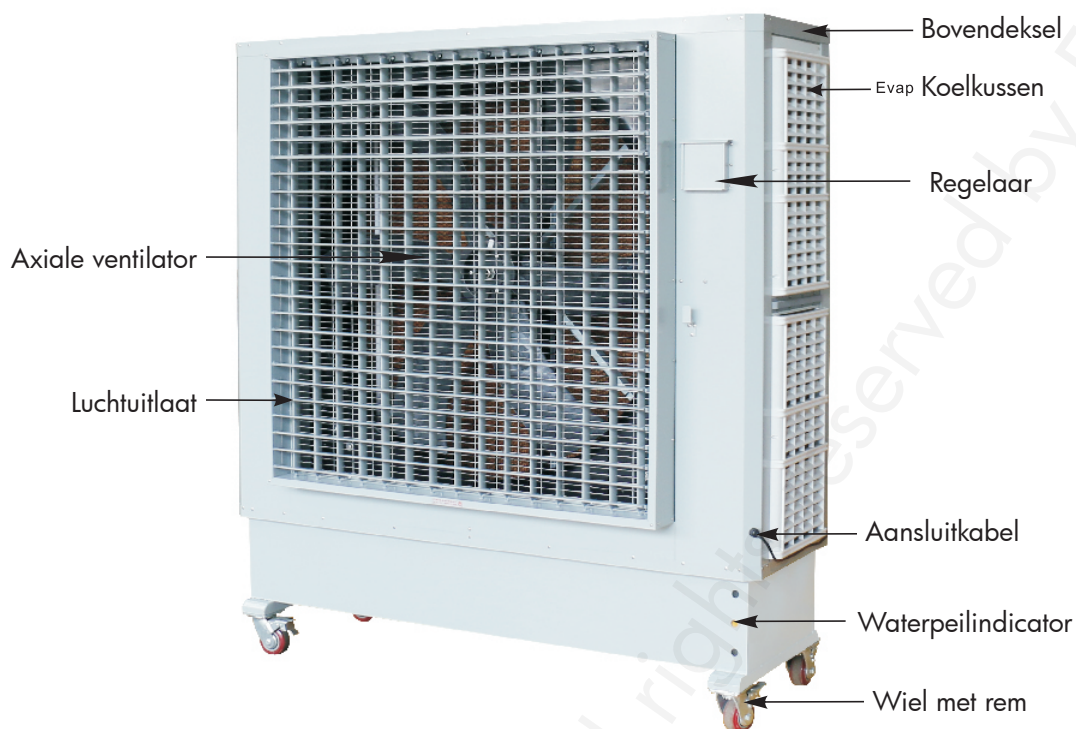

## 7 Inhoud van de verpakking

- 1 luchtkoeler
- 1 handleiding met EG conformiteitsverklaring

## 8 Belangrijke punten voor uw veiligheid

Lees en respecteer alle volgende instructies, om materiële en lichamelijke schade te voorkomen.

 Dit symbool betekent dat u voorzichtig moet zijn - "Waarschuwing"

 Dit symbool geeft aan wat u niet mag doen - "Verbod"

 Dit symbool geeft aan wat u moet doen - "Verplichting"

Onderhoud en reparaties aan het toestel moeten door gekwalificeerd personeel uitgevoerd worden.



Trek de stekker niet uit het stopcontact. Dit kan tot brand of ongewone bewegingen leiden, die letsels kunnen veroorzaken.

Gebruik een stroomtoevoer  
AC 220-240 V  $\pm$  10%



Verbod

Als de spanning niet AC 220-240 V is, kan dit tot schade of elektrische schokken leiden.

Gebruik een afzonderlijk stopcontact van minstens 10 A.



Als u het stopcontact deelt met andere apparaten, kan dit opwarmen en brand veroorzaken.

Dit toestel moet gebruik maken van een eenfasige tweetraps stekker met aardingscontactdoos, en u moet ervoor zorgen, dat het op een aardingsdraad aangesloten is! Zonder aarding bestaat het risico op elektrostatische inductie van de behuizing en metalen onderdelen.



Elke verbingsfout of elektrische lekkage kan een elektrische schok veroorzaken.

Haal de stekker uit het stopcontact door aan de stekker te trekken, nooit aan de stroomkabel! Raak de stekker niet aan met natte handen!

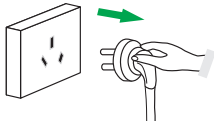

Onjuiste behandeling kan tot elektrische schokken of brand leiden.

Beschadig niet, buig niet, trek niet of bind de stroomkabel niet vast. Plaats geen zware voorwerpen op de kabel. Als de lekbescherming beschadigd is, als de kabel verbrand is of als er een knoop in zit, of als de stekker beschadigd is, stop dan onmiddellijk met het gebruik van het apparaat.



Verbod



Onjuiste behandeling kan tot elektrische schokken of brand leiden.

Bij het reinigen van de watertank en van het koelkussen, of wanneer het apparaat voor een lange periode niet gebruikt wordt, dient u het van de stroomtoevoer los te koppelen.

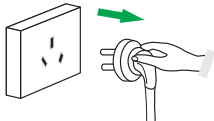

Onjuist gebruik kan tot een elektrische schok of letsels leiden.

Als de stroomkabel beschadigd is, neem dan contact op met een door de fabrikant aangewezen vakman voor reparatie.



Onjuiste behandeling kan zeer gevaarlijk zijn.

Gebruik een watertoevoer met een druk van 0,15 tot 0,6 MPa. Houd het water onder 45 °C.



Verbod









Als de waterdruk en temperatuur te hoog zijn, kunnen de koelkussens smelten en de kunststof onderdelen vervormen, waardoor de werking van het apparaat beïnvloed wordt.

Steek geen voorwerp in de luchtuitlaat. Houd kinderen uit de buurt van het apparaat en voorkom dat ze hun handen of voorwerpen in het beschermende net van het apparaat leggen.



Verbod

De ventilator draait zeer snel. Als een kind zijn handen in de luchtuitlaat legt, is dat zeer gevaarlijk.

-  Dit apparaat is ontworpen voor gebruik binnenshuis.
-  Het is verboden deze apparatuur te gebruiken in een ruimte die brandbare of explosieve gassen bevat. Vermijd blootstelling aan direct zonlicht.
-  Plaats het toestel niet op een helling. Dit kan ertoe leiden dat het toestel kantelt en interne onderdelen beschadigd worden.
-  Plaats het toestel niet met de luchtinlaat dichtbij een muur of gordijn, dit kan de luchtstroom belemmeren en de koeling en ventilatie beïnvloeden.
-  Als de watertank vol is, plaats het toestel niet op een helling en stoot er niet tegen. Om het toestel te verplaatsen, duw het aan de zijkant om te voorkomen dat er water gemorst wordt.
-  Alleen gekwalificeerd personeel mag het onderhoud van het apparaat uitvoeren.

 Als de stroomkabel beschadigd is, moet deze door de fabrikant, zijn technische dienst of een andere gekwalificeerde persoon vervangen worden, om gevaar te voorkomen.

 Gooi geen enkel deel van dit apparaat in de vuilnisbak. Verwijder deze in overeenstemming met de geldende voorschriften.

## 9 Schakelschema

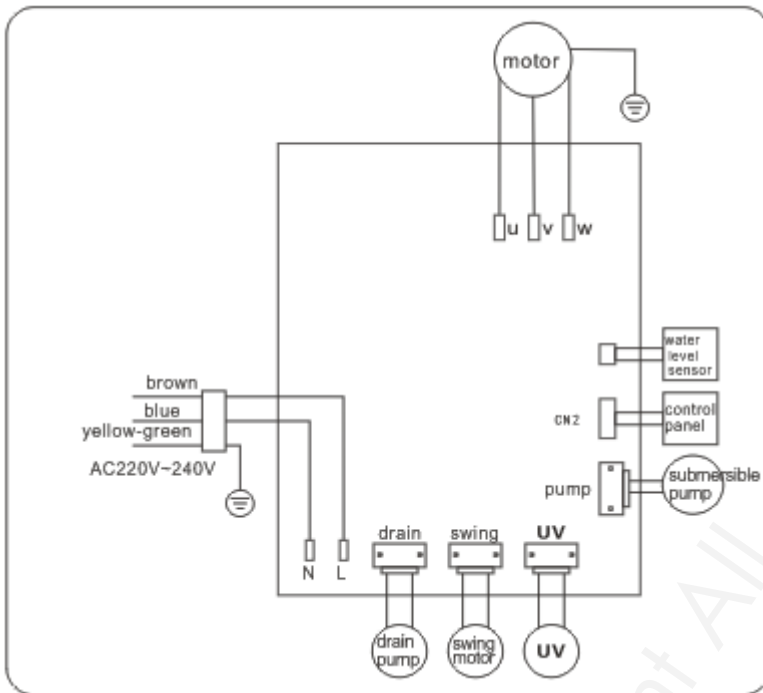





## 10 Installatie

1. Open de verpakking en haal de luchtkoeler eruit. Plaats het op een horizontale vloer.
2. Vergelijk de inhoud van de verpakking met de paklijst.
3. Open het deksel van de watertoevoer. Giet schoon leidingwater en zorg ervoor dat het niveau niet hoger is dan het "H"-teken op de tank.
4. Controleer dat de kenmerken van de stroomvoeding met de parameters op de naamplaat van het toestel overeenkomen.
5. Sluit het apparaat aan op de stroomvoorziening, druk op de "Aan" knop op het bedieningspaneel en selecteer de gewenste ventilatorsnelheid. De luchtkoeler werkt.

- Noot:**
- Pak de stekker niet met natte handen vast, om elektrische schokken te voorkomen.
  - Koppel het apparaat van de stroomtoevoer los voordat u het verplaatst.
  - Steek de stekker in het stopcontact en zorg ervoor dat deze stevig in het stopcontact zit.
  - Houd water uit de buurt van de elektrische lekbescherming. Als deze gespat wordt, veeg af en controleer het toestel voordat u het verder gebruikt.

**Waarschuwing: Bewaar de handleiding en de verpakking van het product na installatie, voor verder gebruik.**

## 11 Bedieningspaneel

1. Signaalontvanger
2. Statusbalk van:
  - Waterpeil
  - Temperatuur
  - Vochtigheid
  - Stroom
3. Snelheid
4. Statusbalk van:
  - Auto** Auto modus
  -  Ventilatie modus
  -  Koelmodus
  -  Oscillatie
  -  Reiniging
  -  Timer

5. Touch-toetsenbord van:

- |  |  |  |   |
|--|--|--|---|
|  ON/OFF    |  Auto modus          |  Instelling temperatuur |  Instelling vochtigheid  |
|  Verhogen |  Reiniging          |  Oscillatie             |  Timer voor uitschakelen |
|  Verlagen |  Koeling/Ventilatie |  |   |

Écran LCD tactile



### Afstandsbediening

1. AAN/UIT
2. Verhoging van de snelheid
3. Verlaging van de snelheid
4. Koelmodus
5. Ventilatie modus
6. Reserve
7. Oscillatiecontrole
8. Reserve



1. “”
2. “”
3. “”
4. “”
5. “”
6. “”
7. “”
8. “”

## 12 Gebruiksaanwijzingen

(Raadpleeg hoofdstuk 11 "Bedieningspaneel" voor de nummers van de knoppen)

1. Wanneer u het apparaat inschakelt, staat het in slaapstand. Druk op de knop (12) om het apparaat in te schakelen, en druk opnieuw op (12) om het uit te schakelen en terug te keren naar de slaapstand.
2. Zet het apparaat aan, druk op de knop (11) voor de koelmodus. Als het waterpeil te laag is, klinkt het alarm, de pomp stopt en de ventilator begint direct te draaien. Als het waterpeil te hoog is, draait de pomp, de ventilator begint na 5 seconden te draaien. (Waarschuwing: Als u het apparaat in de koelmodus uitschakelt, stop de ventilator na 20 minuten. Druk tweemaal op de UIT-knop om het apparaat te forceren te stoppen).
3. Wanneer de waterpomp werkt, na 5 minuten begint de UV-sterilisatielamp te werken ("UV" wordt op het scherm weergegeven). De UV-sterilisatielamp stopt na 30 minuten. Na 2 uur werking van de pomp werkt de UV-sterilisatielamp gedurende 30 minuten, enz. Elke keer dat de stroomtoevoer wordt onderbroken, wordt het geheugen gewist. (De UV-sterilisatielamp is optioneel).
4. Schakel het apparaat in, druk op de knop (4) voor de ventilatie modus, en schakel vervolgens de ventilator in.
5. In de slaapstand, druk op de knop (5) gedurende 5 seconden (de pieptoon klinkt één keer), stel de temperatuur in tussen 1 en 49 °C (selectieve functie).
6. In de slaapstand, druk op de knop (6) gedurende 5 seconden (de pieptoon klinkt tweemaal), stel het minimum vochtigheidsniveau H0 tussen 20% en 99%. Druk op (6) gedurende 3 seconden (de pieptoon klinkt tweemaal), stel het maximum vochtigheidsniveau tussen 20% en 99%.  
Waarschuwing: Als u H0 instelt en niet H1, dan zal H1 H0 + 5% zijn (selectieve functie).
7. (10) Automatische modus: gecontroleerd door de temperatuur- en vochtigheidsinstelling (selectieve functie).
8. De vlotterkraan controleert de watertoevoer en het waterpeil,  geeft het waterpeil aan: één blok betekent dat er niet genoeg water is, twee blokken betekent slecht contact met de signaaldraad, drie blokken betekent dat het waterpeil aan de eisen voldoet. In geval van watertekort klinkt het alarm en stopt de pomp tegelijkertijd. Laat de watertoevoer werken.
9. Het apparaat mag niet worden gebruikt zonder koelkussens.
10. In de winter of als het apparaat gedurende lange tijd niet wordt gebruikt, moet u de watertank legen, de ventilator 10 minuten laten draaien om het koelkussens te laten drogen, het apparaat uitschakelen, de stekker uit het stopcontact trekken en het apparaat afdekken. Verwijder de afdekking voordat u het apparaat gebruikt.

## 13 Reiniging en onderhoud

### • De koelkussens en het stofnet reinigen

Haal de stekker van het apparaat uit het stopcontact en draai met een schroevendraaier de 6 schroeven van het bovenste luchtinlaatrooster los. Houd het bovenste deel van het koelkussens vast en trek het eruit door het licht op te tillen om het te verwijderen.

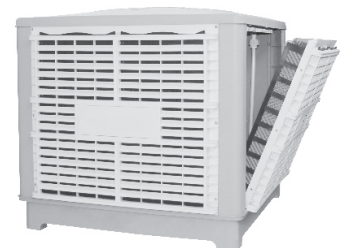

**Waarschuwing! Gebruik voor de reiniging van de koelkussens geen water met een te hoge druk, omdat dit de kussens kan beschadigen. Gebruik geen zure of alkalische reinigingsmiddelen om het apparaat te reinigen.**

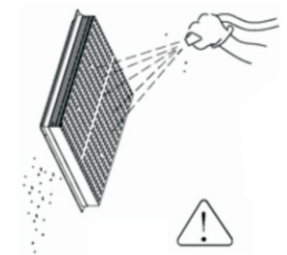

### • De watertank reinigen

1. Trek de stekker uit het stopcontact, draai de schroeven van het bovenste deel van het rooster los en verwijder het rooster van de luchtinlaat.
2. Open de aftapkraan met de hand.
3. Reinig de tank met een zachte doek of borstel.
4. Verwijder vuil van de waterpeilsensor met een kleine vochtige doek.
5. Reinig de waterpomp en het filterzeefje.



- **De behuizing van het toestel reinigen**

Reinig de behuizing met een zachte doek.

Gebruik geen schuimend wasmiddel, vluchtige oplosmiddelen of harde borstel. Onjuist reiniging kan het apparaat beschadigen en gevaar veroorzaken.

## 14 Problemen oplossen

Probleem	Mogelijke oorzaak	Oplossing
Het apparaat schakelt niet in of uit	Het apparaat in niet aangesloten	Controleer de elektrische aansluiting
	Aan/Uit knop defect	Vervang het bedieningspaneel
	Fase probleem	Controleer de fase
	Spanning te laag	Controleer de spanning
De zekering springt vaak af	Waterpomp beschadigd	Vervang de waterpomp
	Afvoerpomp beschadigd	Vervang de afvoerpomp
	Synchrone motor beschadigd	Vervang de synchrone motor
Waterlekkage	Het apparaat is niet horizontaal	Plaats het apparaat op een horizontale vloer
	Lekkage aan de watertank	Repareer of vervang de watertank
	Afvoerlep beschadigd	Vervang de afvoerlep
	Waterinlaat beschadigd	Vervang de accessoires van de waterinlaat
	Waterniveau te hoog	Pas de vlotterkogelklep aan
	Waterdistributiesysteem defect	Controleer het waterdistributiesysteem
	Het verdampingskoelbad is vuil	Reinig het verdampingskoelbad
Geluidsniveau te hoog	Het ventilatorblad is vuil, vervormd of beschadigd	Vervang het ventilatorblad of pas de bevestiging aan
	Motor slijtage	Vervang de motor
	Voorwerpen belemmeren de luchttuitlaat	Maak de luchttuitlaat vrij
Geen luchttoevoer of windsnelheid te laag	Het koelkussen of het filter is verstopt	Reinig of vervang het koelkussen of het filter
	Bedieningspaneel defect	Vervang het bedieningspaneel
	Printplaat beschadigd	Vervang de printplaat
	De ventilator knop werkt niet	Controleer de motor
	Fase van de motor	Controleer de fase
Geen koeling	Geen water genoeg	Voeg water in de tank toe
	Waterpeilindicator defect	Controleer en repareer de waterpeilindicator
	Waterpomp defect	Vervang de waterpomp
	Koeling knop defect	Vervang het bedieningspaneel
	Printplaat beschadigd	Vervang de printplaat
Afzettingen in de watertank en in het filter	Het water van het toevoersysteem bevat veel mineralen	Verhoog de frequentie van de verversingen

<b>Probleem</b>	<b>Mogelijke oorzaak</b>	<b>Oplossingen</b>
<b>Foutcode:</b>		
01 Geen stroom meer	Kortsluiting van de motor of printplaat	Controleer of de omvormer of motor beschadigd is
02 Falen van het communicatiesysteem	Communicatielijn verbroken of slecht contact	Controleer de signaallijn om te zien of deze al dan niet aangesloten is.
	Printplaat fout	Controleer eerst of de lijnklemmen niet geoxideerd zijn door de aanwezigheid van water. Als er geen duidelijke oxidatie is, sluit dan de signaallijn weer aan.
03 Overspanningsbeveiliging	Ingangsspanning > AC 280 V	Controleer de elektrische spanning
04 Onderspanningsbeveiliging	Ingangsspanning < AC 160 V	Controleer de elektrische spanning
05 Te hoge stroomsterkte UV lamp	Stroomsterkte UV lamp > 1,5 A	Controleer of de lamp beschadigd is
06 Te hoge stroomsterkte oscillatiemotor	Stroomsterkte oscillatiemotor > 1,5 A	Controleer of de motor beschadigd is
07 Te hoge stroomsterkte waterpomp	Stroomsterkte waterpomp > 1,5 A	Controleer of de pompmotor beschadigd is
08 Te hoge stroomsterkte afvoerpomp	Stroomsterkte afvoerpomp > 1,5 A	Controleer of de afvoerpomp beschadigd is
09 Te hoge stroomsterkte motor	Stroomsterkte hoger dan de nominale waarde	Controleer of de motor geblokkeerd of beschadigd is

## Table des matières

1	Consignes de sécurité .....	11
2	Présentation du produit .....	11
3	Données techniques .....	12
4	Champ d'application .....	12
5	Conditions d'utilisation .....	12
6	Structure de l'appareil .....	13
7	Contenu de l'emballage .....	13
8	Points importants pour votre sécurité .....	13
9	Schéma électrique .....	15
10	Installation .....	15
11	Panneau de commande .....	16
12	Instructions d'utilisation .....	17
13	Nettoyage et entretien .....	17
14	Résolution des pannes .....	18
15	Déclaration de conformité CE .....	29

## 1 Consignes de sécurité

- Ne mettez pas les mains ou des objets dans la sortie d'air de l'appareil, cela peut endommager le ventilateur.
- Ne montez pas et ne posez rien sur l'appareil. Tenez les enfants à l'écart de l'appareil.
- Ne placez pas d'appareil à combustion à la sortie d'air de l'appareil, cela pourrait causer un empoisonnement au monoxyde de carbone.
- Ne mettez pas l'appareil dans un environnement inflammable ou explosif. Des gaz inflammables ou explosifs autour de l'appareil pourraient provoquer un incendie.
- Lors de l'installation de l'appareil, empêchez l'air du tuyau en plein air ou du tuyau de l'appareil de combustion de refluer à l'intérieur.
- Ne démontez pas et ne modifiez pas l'appareil. Une manipulation incorrecte peut provoquer une fuite d'eau, des fuites électriques ou un incendie.
- L'appareil doit être branché à la terre. Une mise à la terre incorrecte peut provoquer des fuites électriques ou un incendie.
- Si l'appareil n'est pas utilisé pendant une longue période, éteignez-le et videz le réservoir d'eau. Faites ensuite tourner le ventilateur pour sécher les coussinets de refroidissement, éteignez et débranchez l'appareil.
- Cet appareil ne peut pas être utilisé par des personnes (y compris les enfants) ayant des capacités physiques, mentales ou sensorielles réduites, ou un manque d'expérience et de connaissance, sauf si elles sont instruites et supervisées par une personne qualifiée.

## 2 Présentation du produit

Avantages d'un refroidisseur d'air :

- Économie d'énergie: Un refroidisseur d'air consomme 80% d'énergie en moins qu'un système d'air conditionné.
- Protection de l'environnement : Le refroidissement de l'air se fait par évaporation, et ne produit aucune substance nocive.
- Efficacité : Consommation d'énergie minimum pour le meilleur effet de refroidissement.

Ce refroidisseur d'air fait partie d'une nouvelle génération d'appareils développés en fonction du climat du 53ème degré de latitude nord au 34ème degré de latitude sud. Il convient donc à la majorité des utilisateurs dans le monde entier. Le ventilateur tourne à une grande vitesse, avec un grand débit d'air, pour un excellent effet de ventilation.

Le principe de refroidissement est un flux d'air frais qui permet à l'humidité de se diffuser et d'absorber beaucoup de chaleur très rapidement. Il s'agit d'un nouveau produit basse consommation. Quand l'appareil fonctionne, il pompe de l'eau du réservoir vers la cuve de dispersion et imprègne complètement les coussinets de refroidissement. Le ventilateur axial tourne à grande vitesse, provoquant la vaporisation de l'eau en même temps qu'il produit une grande quantité d'ions d'oxygène. Le processus de ventilation et de refroidissement envoie de l'air frais riche en oxygène à l'intérieur et évacue l'air turbide à l'extérieur, par les portes et les fenêtres ouvertes. Le flux d'air se répète et se recycle sans cesse. La température baisse rapidement et la qualité de l'air s'améliore considérablement.

## Schéma du principe de fonctionnement

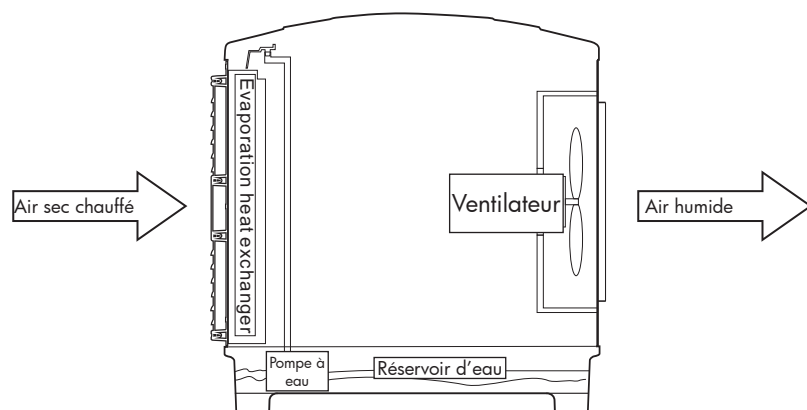

## 3 Données techniques

Modèle	BVK4000P
Débit d'air	40000 m <sup>3</sup> /h
Type de ventilateur	Axial / 50 vitesses
Niveau sonore minimum	≤ 70 dB
Degré de protection moteur	IP64
Tension / Fréquence	220-240 V / 50 Hz
Intensité du courant	7,5 A
Puissance	1,1 kW
Dimensions sortie d'air	1380 x 1380 mm
Réservoir d'eau	260 l
Consommation d'eau	40 - 80 l/h
Dimensions totales (L x l x h)	1960 x 760 x 2050 mm
Poids net	151 kg
Degré de protection machine	IPX4

## 4 Champ d'application

Le refroidisseur d'air offre de nombreuses fonctions telles que le refroidissement, l'humidification, la purification, la ventilation peu énergivore.

1. Industrie de transformation : Électronique, électrodéposition, fabrication de chaussures, impression textile, plastique, vêtements, emballages, denrées alimentaires.
2. Industrie manufacturière : Filature, machines, céramique, chimie fine, métallurgie, verre, quincaillerie, cuir.
3. Hôpitaux, cliniques, écoles, salles d'attente, cybercafés, magasins, supermarchés, lavoirs.
4. Lieux publics : Cuisines, marchés alimentaires, grands centres de loisirs, parkings souterrains, gares routières.
5. Exploitations agricoles : Serres, fleurs, volaille, bétail.
6. Si certains endroits nécessitent un taux d'humidité précis, l'appareil dépendra de la conception technique.

## 5 Conditions d'utilisation

- Température ambiante : 25 °C to 45 °C
- Humidité relative : ≤ 90%
- L'alimentation en eau doit procurer un traitement adoucissant, la température de l'eau doit se situer entre 0 et 45 °C, la pression de l'alimentation en eau doit se situer entre 0,15 et 0,6 MPa
- L'écart de tension ne peut pas excéder ± 10% de la tension nominale.
- Pas de gaz corrosifs
- Pas de gaz ou de poussières inflammables ou explosifs

## 6 Structure de l'appareil

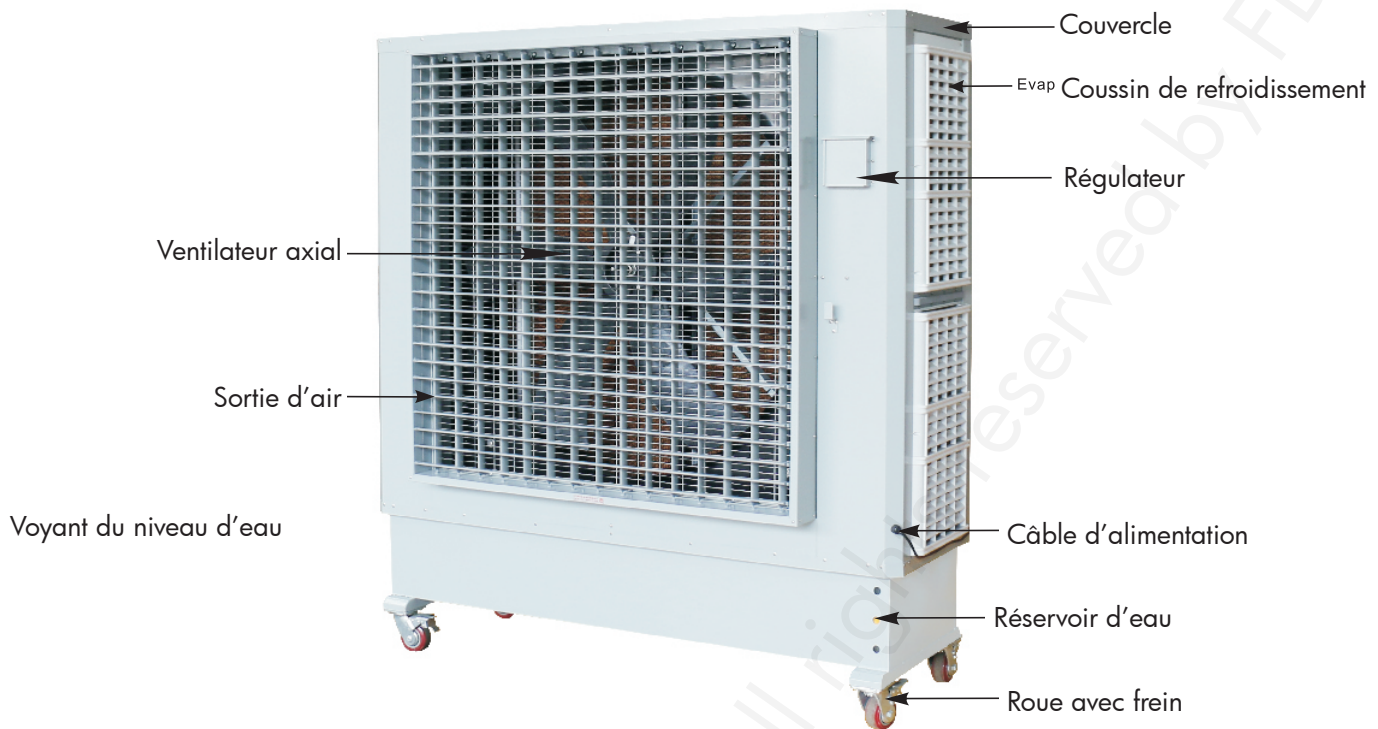

## 7 Contenu de l'emballage

- 1 refroidisseur d'air
- 1 mode d'emploi avec certificat de conformité CE

## 8 Points importants pour votre sécurité

Lisez et respectez toutes les instructions suivantes pour éviter les dommages matériels et corporels.

- ⚠ Ce symbole signifie qu'il faut faire attention - «Attention»
- ⊘ Ce symbole indique ce qu'il ne faut pas faire - «Interdiction»
- ⚡ Ce symbole indique ce qu'il faut faire - «Obligation»

L'entretien et les réparations sur l'appareil doivent être effectués par du personnel qualifié !



Ne pas débrancher l'appareil.

Cela peut provoquer un incendie ou des mouvements inhabituels pouvant causer des blessures.

Utilisez une alimentation électrique  
AC 220-240 V  $\pm$  10%



Interdiction

Si la tension n'est pas AC 220-240 V, cela peut provoquer des dommages ou une électrocution.

Utilisez une prise de courant indépendante d'au moins 10 A.



Si vous partagez la prise avec d'autres appareils, elle peut chauffer et provoquer un incendie.

Cet appareil doit utiliser une fiche monophasée 2 étages avec prise de terre, et vous devez vous assurer qu'elle est connectée à un fil de terre ! Sans mise à la terre, il existe un risque d'induction électrostatique du boîtier et des pièces métalliques.



Toute erreur de branchement ou fuite électrique peut provoquer une électrocution.

Débranchez l'appareil en tirant sur la fiche, jamais sur le câble d'alimentation ! Ne touchez pas la fiche avec les mains mouillées !

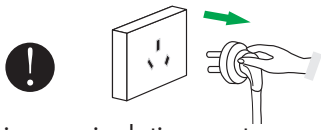

Une mauvaise manipulation peut provoquer une électrocution ou un incendie.

N'endommagez pas, ne pliez pas, ne tirez pas, ne nouez pas le câble d'alimentation. Ne placez aucun objet lourd sur le câble. Si la protection contre les fuites est endommagée, si le câble est brûlé ou s'il y a un nœud dedans, ou si la fiche est endommagée, cessez immédiatement d'utiliser l'appareil.



Une mauvaise manipulation peut provoquer une électrocution ou un incendie.

Lors du nettoyage du réservoir d'eau et du coussin de refroidissement, ou quand l'appareil n'est pas utilisé pendant une longue période, débranchez-le.

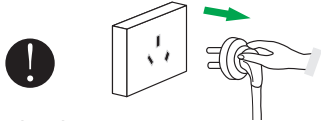

Une erreur d'utilisation peut provoquer un choc électrique ou des blessures.

Si le câble d'alimentation est endommagé, contactez un professionnel désigné par le fabricant pour le faire réparer.



Une mauvaise manipulation peut être très dangereuse.

Utilisez un alimentation en eau avec une pression de 0,15 à 0,6 MPa. Maintenez l'eau à une température inférieure à 45 °C









Si la pression et la température de l'eau sont trop élevées, cela peut faire fondre les coussinets de refroidissement et déformer les pièces en plastique, et donc influencer le fonctionnement de l'appareil.

N'insérez aucun objet dans la sortie d'air. Tenez les enfants éloignés de l'appareil et empêchez-les de mettre les mains ou des objets dans le filet de protection de l'appareil.



Interdiction

Le ventilateur tourne très vite. Si un enfant met les mains dans la sortie d'air, cela est très dangereux.

-  Cet appareil est conçu pour une utilisation à l'intérieur.
-  Il est interdit d'utiliser cet appareil dans un endroit contenant des gaz inflammables ou explosifs. Évitez d'exposer l'appareil à la lumière directe du soleil.
-  Ne placez pas l'appareil sur une pente. Cela peut faire basculer l'appareil et endommager les composants internes.
-  Ne placez pas l'appareil avec l'entrée d'air près d'un mur ou d'un rideau, cela peut bloquer le flux d'air et influencer le refroidissement et la ventilation.
-  Lorsque le réservoir d'eau est rempli, ne placez pas l'appareil sur une pente et ne le heurtez pas. Si vous voulez le déplacer, poussez-le sur le côté pour éviter de renverser de l'eau.
-  Seul du personnel qualifié peut se charger de l'entretien de l'appareil.

 Si le câble d'alimentation est endommagé, il doit être remplacé par le fabricant, son service technique ou une autre personne qualifiée, afin d'éviter tout danger.

 Ne jetez aucune partie de cet appareil dans la poubelle. Éliminez-les conformément à la réglementation en vigueur.

## 9 Schéma électrique

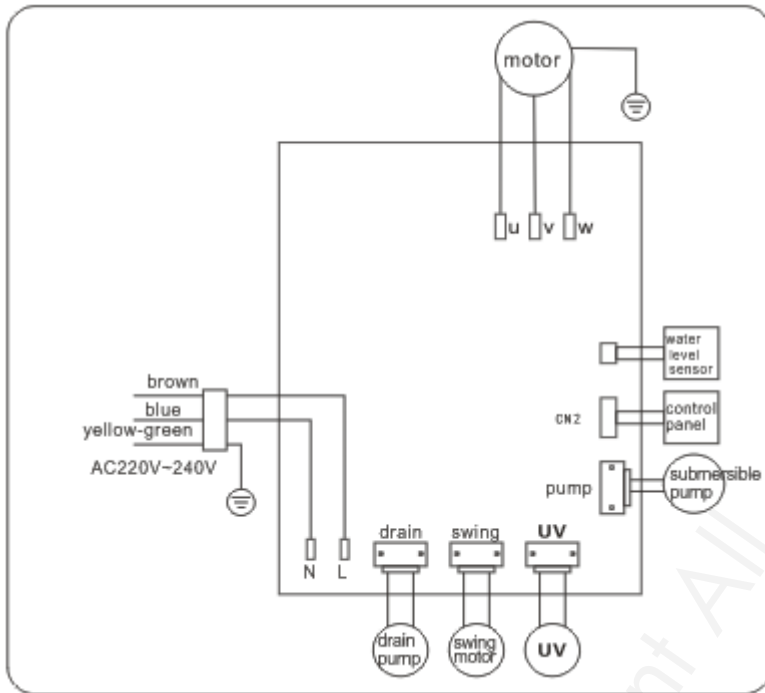

## 10 Installation

1. Ouvrez l'emballage et sortez le refroidisseur d'air. Placez-le sur un sol horizontal.
2. Comparez le contenu de l'emballage avec la liste de colisage.
3. Ouvrez le couvercle de l'entrée d'eau. Versez de l'eau du robinet propre, et veillez à ce que le niveau ne dépasse pas le signe «H» figurant sur le réservoir.
4. Vérifiez que les caractéristiques de l'alimentation électrique correspondent aux paramètres mentionnés sur la plaque signalétique de l'appareil.
5. Branchez l'appareil à l'alimentation électrique, appuyez sur le bouton «Marche» sur le panneau de commande, sélectionnez la vitesse du ventilateur souhaitée. Le refroidisseur d'air fonctionne.

### Remarque :

- Ne manipulez pas la fiche électrique avec les mains mouillées, pour éviter un choc électrique.
- Débranchez l'appareil avant de le déplacer.
- Insérez la fiche dans la prise en veillant à ce qu'elle soit bien enfoncée.
- Maintenez l'eau éloignée du dispositif de protection contre les fuites électriques. Si ce dernier est éclaboussé, essuyez et vérifiez l'appareil avant de continuer à l'utiliser.

**Avertissement : Conservez le manuel d'utilisation et l'emballage du produit après son installation, pour pouvoir les utiliser ultérieurement.**

## 11 Panneau de commande

1. Récepteur de signal
2. Barre d'état pour :  
Niveau d'eau  
Température  
Humidité  
Courant
3. Vitesse
4. Barre d'état pour :

 Mode auto

 Mode ventilation

 Mode refroidissement

 Oscillation

 Nettoyage

 Minuterie

5. Clavier tactile pour :

 ON/OFF  Mode auto

 Augmenter  Nettoyage

 Diminuer  Refroidissement/  
Ventilation

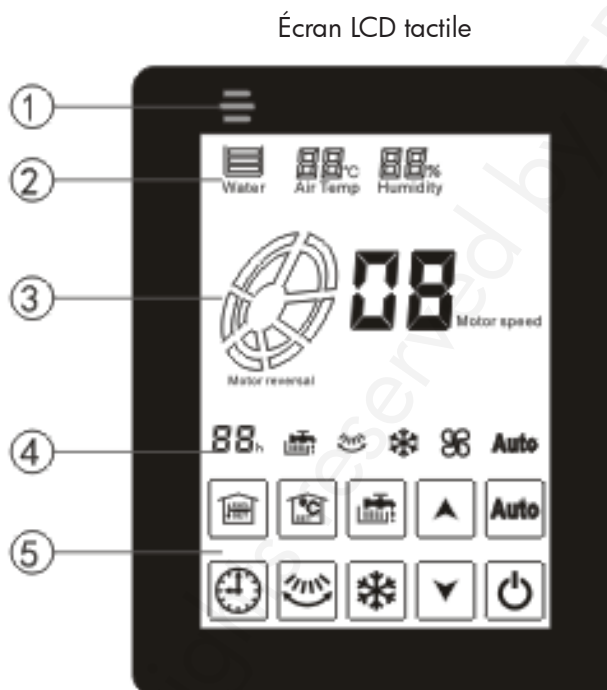

 Réglage température  Réglage humidité

 Oscillation  Minuterie pour arrêt

## Télécommande

1. Marche/Arrêt
2. Augmentation de la vitesse
3. Diminution de la vitesse
4. Mode refroidissement
5. Mode ventilation
6. Réserve
7. Commande de l'oscillation
8. Réserve

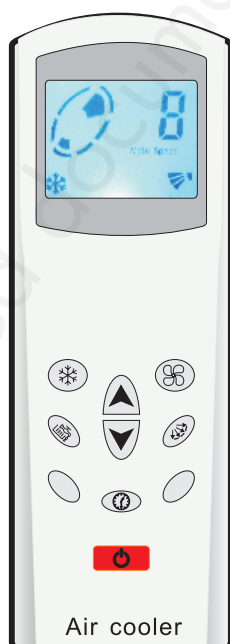

1. "  "
2. "  "
3. "  "
4. "  "
5. "  "
6. "  "
7. "  "
8. "  "



## 12 Instructions d'utilisation

(Consultez le chapitre 11 "Panneau de commande" pour les numéros des boutons)

1. Lorsque vous mettez l'appareil sous tension, il est en mode veille. Appuyez sur le bouton (12) pour mettre l'appareil en marche, et appuyez à nouveau sur (12) pour l'éteindre et le remettre en mode veille.
2. Allumez l'appareil, appuyez sur (11) pour le mode refroidissement. Si le niveau d'eau est trop bas, l'alarme retentit, la pompe s'arrête et le ventilateur commence directement à tourner. Si le niveau d'eau est élevé, la pompe tourne, le ventilateur se met à tourner après 5 secondes. (Attention : Si vous éteignez l'appareil en mode refroidissement, le ventilateur va s'arrêter après 20 minutes. Appuyez 2 fois sur le bouton OFF pour l'éteindre de force).
3. Lorsque la pompe à eau fonctionne, après 5 minutes, la lampe de stérilisation UV fonctionne («UV» s'affiche sur l'écran). La lampe de stérilisation UV s'arrête après 30 minutes. Après 2 heures de fonctionnement de la pompe, la lampe de stérilisation UV fonctionne 30 minutes, etc. Chaque fois que l'alimentation est coupée, la mémoire s'efface. (La lampe de stérilisation UV est une option).
4. Allumez l'appareil, appuyez sur le bouton (4) pour le mode ventilation, et ensuite mettez le ventilateur en marche.
5. En mode veille, appuyez sur le bouton (5) pendant 5 secondes (le signal sonore retentit une fois), réglez la température de 1 à 49 °C (fonction sélective).
6. En mode veille, appuyez sur le bouton (6) pendant 5 secondes (le signal sonore retentit deux fois), réglez le taux d'humidité minimum H0 entre 20% et 99%. Appuyez sur (6) pendant 3 secondes (le signal sonore retentit deux fois), réglez le taux d'humidité maximum H1 entre 20% et 99%.  
Attention : Si vous réglez H0 et pas H1, alors H1 sera H0 + 5% (fonction sélective).
7. (10) Mode automatique : contrôlé par le réglage de la température et du taux d'humidité (fonction sélective).
8. La vanne à flotteur contrôle automatiquement l'entrée d'eau et le niveau d'eau,  indique le niveau d'eau : Un bloc signifie qu'il n'y a pas assez d'eau, deux blocs signifient un mauvais contact avec le fil de signalisation, trois blocs que le niveau d'eau correspond aux exigences. En cas de manque d'eau, l'alarme retentit et la pompe s'arrête en même temps. Laissez l'entrée d'eau fonctionner.
9. L'appareil ne peut pas fonctionner sans coussin de refroidissement.
10. En hiver, ou si l'appareil reste longtemps inutilisé, videz le réservoir d'eau, laissez tourner le ventilateur pendant 10 minutes pour sécher le coussin de refroidissement, puis éteignez l'appareil, débranchez-le et couvrez-le. Enlevez la protection avant d'utiliser l'appareil.

## 13 Nettoyage et entretien

### • Nettoyage des coussins de refroidissement et du filet anti-poussière

Débranchez l'appareil, utilisez un tournevis pour dévisser les 6 vis de la grille d'entrée d'air supérieure. Tenez la partie supérieure du coussin de refroidissement et tirez-le vers l'extérieur en le soulevant légèrement pour l'enlever.

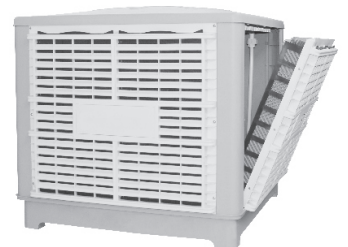

**Attention ! Pour le nettoyage des coussinets, n'utilisez pas l'eau à une pression trop élevée, pour ne pas endommager les coussinets. N'utilisez pas de détergents acides ou alcalins pour nettoyer l'appareil.**

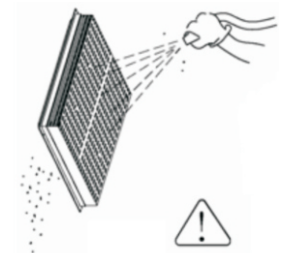

### • Nettoyage du réservoir d'eau

1. Débranchez l'appareil, dévissez les vis de la partie supérieure de la grille et enlevez la grille de l'entrée d'air.
2. Ouvrez le robinet de vidange à la main.
3. Nettoyez le réservoir avec un chiffon doux ou une brosse douce.
4. Enlevez la saleté sur la sonde de niveau d'eau avec un petit chiffon humide.
5. Nettoyez la pompe à eau et la crépine du filtre.

- **Nettoyage de la coque de l'appareil**

Nettoyez le châssis avec un chiffon doux.

N'utilisez pas de détergent moussant, de solvant volatil ou de brosse dure. Un nettoyage inapproprié peut endommager l'appareil et provoquer un danger.

## 14 Résolution des pannes

Panne	Cause possible	Solution
L'appareil ne s'allume pas ou ne s'éteint pas	L'appareil n'est pas branché	Vérifiez le branchement électrique
	Bouton Marche/Arrêt défectueux	Remplacez le panneau de commande
	Problème de phase	Contrôlez la phase
	Tension trop basse	Contrôlez la tension
Le fusible grille souvent	Pompe à eau endommagée	Remplacez la pompe à eau
	Pompe de vidange endommagée	Remplacez la pompe de vidange
	Moteur synchrone endommagé	Remplacez le moteur synchrone
Fuite d'eau	L'appareil n'est pas bien horizontal	Placez l'appareil sur un sol horizontal
	Fuite au réservoir d'eau	Réparez ou remplacez le réservoir
	Vanne de vidange endommagée	Remplacez la vanne de vidange
	Entrée d'eau endommagée	Remplacez les accessoires de l'entrée d'eau
	Niveau d'eau trop haut	Ajustez le robinet à flotteur à boisseau sphérique
	Système de distribution d'eau défectueux	Contrôlez le système de distribution d'eau
	Le bain de refroidissement par évaporation est sale	Nettoyez le bain de refroidissement par évaporation
Niveau sonore trop élevé	La pale du ventilateur est sale, déformée ou endommagée	Remplacez la pale ou ajustez l'attache
	Usure du moteur	Remplacez le moteur
	Des objets bloquent la sortie d'air	Dégagez la sortie d'air
Pas d'alimentation en air ou vitesse du vent trop faible	Le coussinet de refroidissement ou le filtre est bouché	Nettoyez ou remplacez le coussinet ou le filtre
	Panneau de commande endommagé	Remplacez le panneau de commande
	Circuit imprimé endommagé	Remplacez le circuit imprimé
	Le bouton du ventilateur ne fonctionne pas	Contrôlez le moteur
	Phase du moteur	Contrôlez la phase
Pas de refroidissement	Pas assez d'eau	Ajoutez de l'eau dans le réservoir
	Indicateur du niveau d'eau défectueux	Contrôlez et réparez l'indicateur
	Pompe à eau défectueuse	Remplacez la pompe à eau
	Bouton de refroidissement défectueux	Remplacez le panneau de commande
	Circuit imprimé endommagé	Remplacez le circuit imprimé
Dépôts dans le réservoir d'eau et le filtre	L'eau du système d'alimentation contient beaucoup de minéraux	Augmentez la fréquence des vidanges

Panne	Cause possible	Solution
<b>Message d'erreur :</b>		
01 Plus de courant	Court-circuit du moteur ou du circuit imprimé	Vérifiez si le convertisseur ou le moteur est endommagé
02 Panne du système de communication	Ligne de communication débranchée ou mauvais contact	Vérifiez la ligne de connexion du signal pour voir si elle est connectée ou non. Contrôlez d'abord si les bornes de la ligne sont oxydées ou non à cause de la présence d'eau. S'il n'y a pas d'oxydation évidente, reconnectez la ligne de signal
	Erreur du circuit imprimé	
03 Protection contre la surtension	Tension d'entrée > AC 280 V	Vérifiez la tension électrique
04 Protection contre la sous-tension	Tension d'entrée < AC 160 V	Vérifiez la tension électrique
05 Courant trop élevé lampe UV	Courant lampe UV > 1,5 A	Contrôlez si la lampe est endommagée
06 Courant trop élevé moteur d'oscillation	Courant moteur d'oscillation > 1,5 A	Contrôlez si le moteur est endommagé
07 Courant trop élevé pompe à eau	Courant pompe à eau > 1,5 A	Contrôlez si le moteur de la pompe est endommagé
08 Courant trop élevé pompe de vidange	Courant pompe de vidange > 1,5 A	Contrôlez si la pompe de vidange est endommagée
09 Courant trop élevé moteur	Courant plus élevé que le courant nominal	Contrôlez si le moteur est bloqué ou endommagé

**Contents**

1 Safety instructions ..... 20

2 Product introduction ..... 20

3 Technical data ..... 21

4 Scope of application ..... 21

5 Using conditions ..... 21

6 Structure of the machine ..... 22

7 Package content ..... 22

8 Matters need attention ..... 22

9 Circuit diagram ..... 24

10 Installation ..... 24

11 Control panel ..... 25

12 Operation instructions ..... 26

13 Cleaning and maintenance ..... 26

14 Troubleshooting ..... 27

15 EC declaration of conformity ..... 29

**1 Safety instructions**

- Don't put the hand or any object into the machine air outlet. The fan cannot be touched when high speed operating, it can be damaged.
- Don't climb or place anything on the machine. Keep children away from the machine.
- Don't place any burning apparatus on the machine air outlet, it may cause carbon monoxide poisoning.
- Don't place the machine in an inflammable or explosive environment. Inflammable or explosive gas around the machine may cause fire.
- Avoid air flow from the open air duct or burning apparatus duct back to indoor when machine installing.
- Don't disassemble or modify the machine. Incorrect operation will cause water leakage, electric leakage or fire.
- Machine needs reliable grounding. Incorrect grounding will cause electric leakage or fire.
- If you don't use the machine for a long time, turn off the machine and output the water from water tank, then open the wind function to make the cooling pad dry and then turn off the machine.
- The appliance is not to be used by persons (including children) with reduced physical, sensory or mental capabilities, or lack of experience and knowledge, unless they have been given supervision or instruction.

**2 Product introduction**

The advantage of air cooler:

- Energy saving: Air cooler is saving 80% energy than a traditional air conditioner.
- Environmental protection: The cooling air of air cooler is produced from water evaporation, it does not discharge any harmful substance.
- High effective: Optimal use of natural cold energy, gives the best cooling effect from the less electric power.

This air cooler is a new generation which was developed according to the climate from north latitude 53 degree to south latitude 34 degree. It is suitable for the majority of the worldwide. The fan of product uses the new generation which is high speed, large air flow and excellent ventilation effect.

The cooling principle of operation is the fresh air flow let the moisture vaporization and absorbing a lot of heat in a very short period of time. This is a new green energy-saving product. When this machine is working, it pumps water to the water dispersion dish from the water container and make the cooling pads soaked completely. The axial fan moves in a high speed, thus it makes the water vaporization, at the same time it also manufactures a great quantity of oxygen ions. The process of ventilation and cooling is sending the oxygen-rich fresh air indoor, discharging the turbid air outdoor through the open windows and doors. The airflow keeps repeating recycle again and again. The temperature will drop quickly and the air quality will get improved a lot.

### Sketch map of operating principle

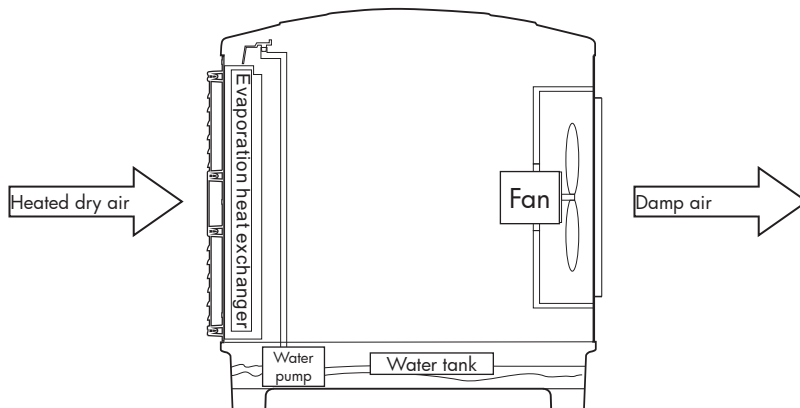

### 3 Technical data

Model	BVK4000P
Airflow	40000 m <sup>3</sup> /h
Type of fan	Axial / 50 speeds
Lowest noise	≤ 70 dB
Motor protection grade	IP64
Voltage / Frequency	220-240 V / 50 Hz
Current	7.5 A
Power	1.1 kW
Air outlet dimensions	1380 x 1380 mm
Water container	260 l
Water consumption	40 - 80 l/h
Machine size (l x w x h)	1960 x 760 x 2050 mm
Net weight	151 kg
Machine protection grade	IPX4

### 4 Scope of application

The air cooler has a lot of excellent advantages like cooling, humidification, purification, energy-saving ventilation.

1. Processing industry: Electronics, electroplate, shoemaking, textile printing, plastic, garment, packing, foodstuff.
2. Manufacturing industry: Spinning, machinery, ceramics, fine chemistry, metallurgy, glass, hardware, leather.
3. Hospital, clinic, school, waiting room, cyber cafe, store, supermarket, washing room.
4. Public: kitchen, food market, big entertainment center, underground parking, bus station.
5. Farm: Green house, flower, poultry, livestock.
6. If some places have strict humidity require, the equipment should depend on the engineering design.

### 5 Using conditions

- Ambient temperature: 25 °C to 45 °C
- Relative humidity: ≤ 90%
- Water supply should make softening treatment, temperature of water supply should be between 0 °C and 45 °C  
Pressure of water supply: 0.15 to 0.6 MPa
- Deviation of voltage can not be more than ± 10% of rated voltage
- No corrosive gas
- No inflammable and explosive gas or dust

## 6 Structure of the machine

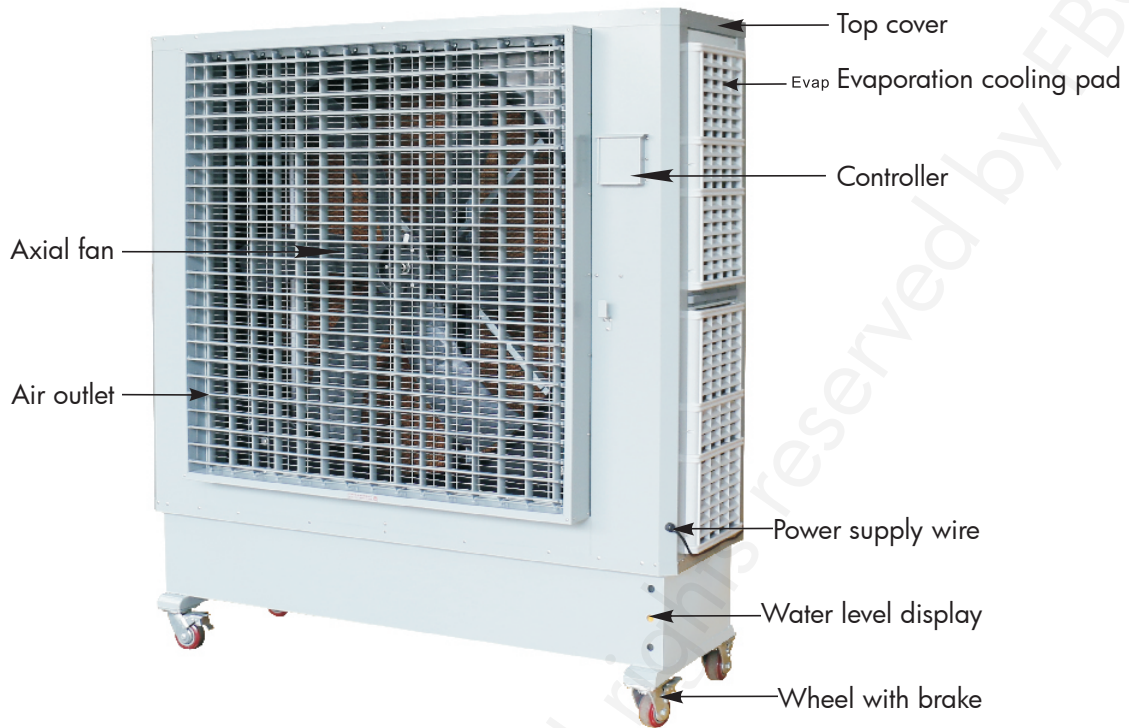

## 7 Package content

- 1 air cooler
- 1 product manual with CE certificate

## 8 Matters need attention

Please review and follow all instructions below to prevent damage asset and people safety.

- ⚠ This sign means please be careful - "Warning"
- ⊘ This sign means do not allow to do - "Banned"
- ⓘ This sign means please make sure to do - "Mandatory"

Only qualified servicemen can maintain or refit this machine!



Do not allow to disconnect this machine. It may cause fire disaster or unusual movement to harm the people.

Use only AC 220-240 V  $\pm$  10% voltage.



Banned

If the voltage is not AC 220-240 V, it may cause damage or electric shock.

Use the rated current more than 10 A socket independently.



If you share the socket with other appliances, it may cause the socket becomes heat, even on fire.

This machine should use single phase two-stage with earth wire socket, and you should make sure it is connected with the earth wire reliably! If there is no earth connection, it may cause the cabinet and metal parts with electrostatic induction.



Ensure the machine is connected with earth wire. If any fault and electric leakage occurs, it may cause an electric shock.

Grasp the plug pull out the power supply plug. Do not grasp the power supply wire! Do not allow to operate with wet hands!

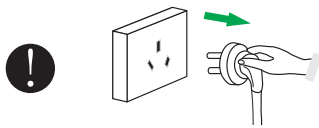

Faulty operation may cause electric shock or fire.

Do not damage, curve, pull, twine or tie the power supply wire. Do not place any heavy object on the power supply wire. If the electric leakage protection is damaged, the power supply wire is burned or if there is a knot, or if the plug is damaged, stop using this product immediately.



Banned



Faulty operation may cause electric shock or fire.

When cleaning the water container and pads or when the machine is not used for a long period of time, remove the plug from the socket.

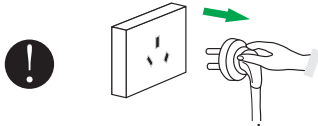

Faulty operation may cause an electric shock or harm people.

If the power supply wire is damaged, please contact a professional to repair who is specified by the manufacturer.



Faulty operation may cause some negative effect.

Use water supply pressure of 0.15-0.6 MPa. Keep the water at temperature lower than 45 °C.



Banned









If the water supply pressure and temperature are too high, it may cause the cooling pads melt, plastic parts transformation. It may influence the performance of the machine.

Do not insert any object into the air inlet and outlet. Keep children away from the operating machine and prevent children put their hands or objects into the machine protection net.



Banned

The fan is running at high speed. If a child put his hands into the air inlet or outlet, it is very dangerous.

-  This machine is suitable for operation indoor.
-  It is not allowed to use this machine in some place with inflammable and explosive gas, prevent direct sunshine on this machine.
-  Do not place the machine on a slope. It may cause the machine to topple and damage the equipment inside.
-  Do not place the air inlet of this machine near the wall or window curtain, otherwise it may block the air flow, influence the effective cooling and ventilation.
-  When the water container is full, do not place the machine on a slope or crash it. If you want to move it, push it on the flank to prevent water spill.
-  Only qualified personal can take charge of the maintenance of the machine.

 If the power cord is damaged, it must be replaced by the manufacturer, its service agent or similarly qualified persons in order to avoid a hazard.

 All parts of this machine can not be discarded casually. Dispose of them in accordance with applicable regulations.

## 9 Circuit diagram

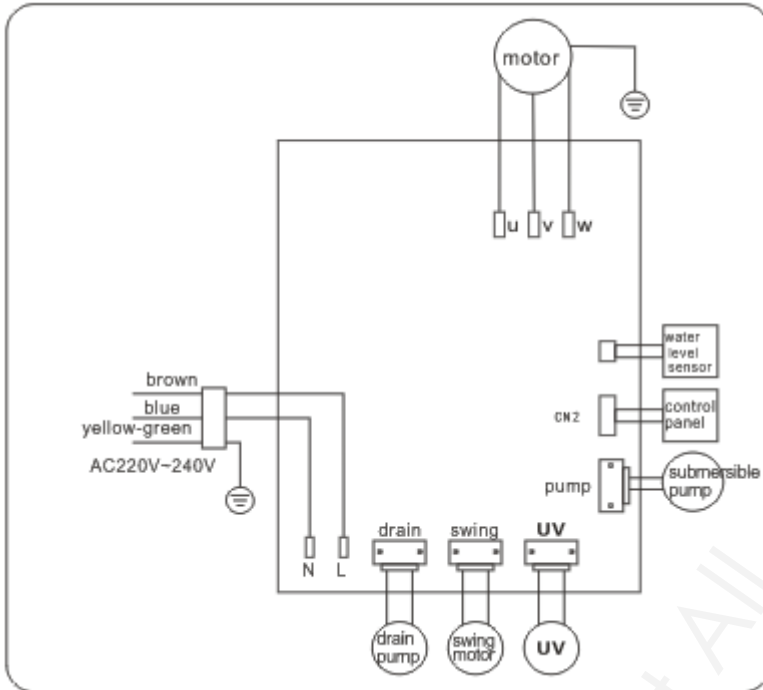

## 10 Installation

1. Open the package and take out the air cooler, place it on horizontal floor.
2. Check the parts in the packing case are the same as the package content.
3. Open the cover of water inlet. Add clean tap water and pay attention the water level is not higher than the sign "H" on the water container.
4. Check the power supply is the same as on parameters on the nameplate of the machine.
5. Connect the machine with the power supply, press the "power" button on the control panel, choosing the suitable wind speed. The air cooler will be operating.





### Notice:

- Do not pull out the power plug with wet hand to prevent electric shock.
- Pull out the power plug before moving the machine.
- Insert the plug into the power socket and keep good connected.
- Keep the water away from the electric leakage protection device. If it was splashed wet, clear away the water and check over before continue operation.











**Warning: Keep this product manual and package well after installation for using in the future.**



## 11 Control panel

1. Signal receiver
2. Status bar of:  
Water level  
Temperature  
Humidity  
Current
3. Speed
4. Status bar of:  
**Auto** Auto mode  
 Ventilation mode  
 Cooling mode  
 Swing  
 Cleaning  
 Timer

5. Touch key pad of:

- |   |          |   |                     |
|---|----------|---|---------------------|
|  | ON/OFF   |    | Auto mode           |
|  | Increase |    | Cleaning            |
|  | Decrease |    | Cooling/Ventilating |
|   |          |    | Temperature setting |
|   |          |  | Humidity setting    |
|   |          |    | Swing               |
|   |          |   | Timer for shutdown  |

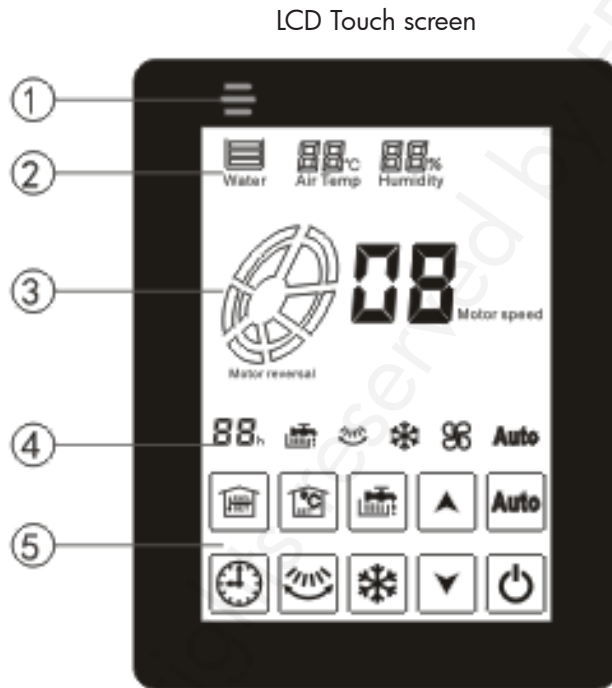

### Remote control

1. ON/OFF
2. Increase the wind speed
3. Reduce the wind speed
4. Cooling mode
5. Ventilation mode
6. Reserve
7. Swing control
8. Reserve

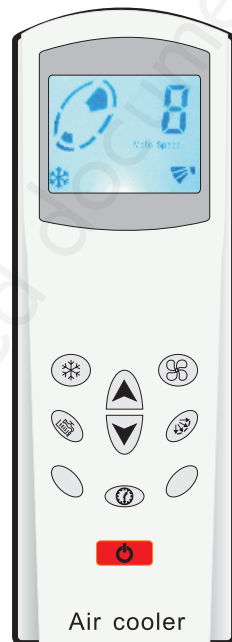

1. “”
2. “”
3. “”
4. “”
5. “”
6. “”
7. “”
8. “”

## 12 Operation instructions

(Refer to chapter 11 "Control panel" for the number of the buttons)

1. While connect the power supply, evaporative air cooler is in standby status. Press button (12) to start the machine, and then press button (12) again to turn off the machine and return to standby status.
2. Switch on, press button (11) for cooling mode. If water level is too low, it will alarm, water pump will stop running and fan will run directly. If water level is high, water pump will run, fan will run after 5 seconds delay (Attention: Turn off under cooling mode, fan will be off after 20 minutes delay, press OFF button 2 times to turn off forcibly).
3. When the water pump worked after 5 minutes, the UV sterilizing lamp will operate ("UV" character is shown on the LCD panel), UV sterilizing lamp will turn off after 30 minutes. When water pump work time accumulates 2 hours, the UV sterilizing lamp will operate 30 minutes, and so on. When each time power supply off, then memory stop. (UV sterilizing lamp is the optional configuration).
4. Switch on, press button (4) for ventilation mode, and only start fan.
5. On standby status, press button (5) for continual 5 seconds (beeper goes off once), set up temperature: 1~49 °C (selective function).
6. On standby status, press button (6) for continual 5 seconds (beeper goes off once), set up lowest humidity H0 limit: 20%~99%. Press button (6) for continual 3 seconds (beeper goes off twice), set up highest humidity limit H1: 20%~99%. Attention: If set H0 and not set H1, then H1 will be H0 + 5% (selective function).
7. (10) Automatic mode: controlled by set temperature and humidity controlling (selective function).
8. Float valve controls automatic water inlet and water level,  shows water level: One block means not enough water, two blocks mean poor contact with signal wire, three blocks, water level meets requirement. In lack water level, it will alarm, at the same time water pump will be closed. Please keep water inlet running.
9. Machine working without cooling pads is prohibited.
10. In winter or for long time not use machine, please keep water tank empty, run for 10 minutes under ventilation status to dry cooling pad, and then power off and cover machine with hood. Please remove hood before using machine.

## 13 Cleaning and maintenance

### • Cleaning the cooling pads and dust proof net

Unplug the power plug, use a screwdriver to screw off 6 screws from air-inlet grille upper, hold the upper of cooling pad, haul cooling pad out (tote up a little) detach off the cooling pad.

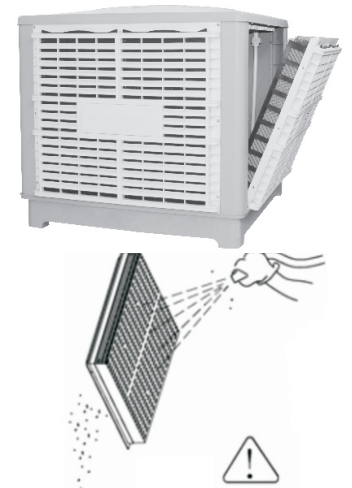

**Warning! When washing, hydraulic pressure may not be too high, do not use acid or alkaline cleaning detergent to wash the cooling pad.**

### • Clean the water container

1. Pull the power plug, screw out the screws of the upper part of grille, take off air-inlet shutter grille.
2. Manually reverse drainage ball valve.
3. Clean the batholith with a soft cloth or brush.
4. Wash the dirt on the water level control sensor with a small wet cloth.
5. Clean the dirt on the water pump and filter screen.

- **Cleaning the cabinet**

Use a soft washcloth to clean the machine hull.

Do not allow to use detergent with foaming, volatile solvent or hard brush to clean. A fault method of cleaning will damage the equipment and cause danger.

## 14 Troubleshooting

Problem	Possible cause	Solution
Unable to turn on-off	No power connection	Check power plug
	Button switch failure	Replace the control panel
	Phase	Check phase
	Low voltage	Check voltage
Frequent burning fuse	Water pump damaged	Change water pump
	Drainage pump damaged	Change drainage pump
	Synchronous motor damaged	Change the synchronous motor
Water leakage	The machine is off balance	Move the machine to flat floor
	Water leakage of water tank	Repair or replace the water tank
	Drainage valve damaged	Change drainage valve
	Water inlet damaged	Change water inlet accessories
	Water level is too high	Adjust the float ball valve
	Water distribution system is damaged	Check the water distribution system
	Evaporative cooling bath is dirty	Clean the evaporative cooling bath
Excessive noise	Fan blade is dirty, deformed or damaged	Change fan blade or adjust bracket
	Motor wear	Replace motor
	There are sundries blocking the air outlet position	Clear the sundries
No air supply or too small wind speed	The cooling pad or filter is blocked	Clear or change the cooling pad and filter
	The control panel is damaged	Change the control panel
	Main board is damaged	Change the electrical board
	Fan button does not work	Check the motor
	Motor phase	Check phase
No cooling	Shortage of water	Add water into water tank
	Water level system failure	Check and repair water level sensor
	Water pump damaged	Change water pump
	Cool button does not work	Change the control panel
	Main board is damaged	Change the electrical board
Inside water tank and filter screen with precipitation	High content mineral of water supply	Increase drainage frequency

<b>Problem</b>	<b>Possible cause</b>	<b>Solution</b>
<b>Malfunction code present:</b>		
01 Electric current over	Motor short circuit or circuit board short circuit	Check if the inverter or motor is damaged
02 Communication system problem	Communication line disconnected or bad contact	Check the connection of the signal line to see whether it is connected or disconnected. Firstly check the signal line terminals are oxidized or not because of water into. If there is no obvious oxidation phenomenon, could reconnect the signal line
	Circuit board fault	
03 Voltage over protection	Input voltage > AC 280 V	Check electric voltage
04 Voltage shortage protection	Input voltage < AC 160 V	Check electric voltage
05 UV lamp current over	UV current > 1.5 A	Check if the UV lamp is damaged
06 Swing motor current over	Swing motor current > 1.5 A	Check if swing motor is damaged
07 Water pump current over	Water pump current > 1.5 A	Check if the submersible pump is damaged
08 Draining pump current over	Draining pump current > 1.5 A	Check if the draining pump is damaged
09 Motor current over	Current bigger than the rated current	Check if the motor is blocked or damaged

**NL** 15 **EG conformiteitsverklaring**  
**FR** 15 **Déclaration de conformité CE**  
**EN** 15 **EC declaration of conformity**

Fabrikant/Invoerder  
 Fabricant/Importateur  
 Manufacturer/Retailer

**Vynckier Tools sa**  
 Avenue Patrick Wagnon, 7  
 ZAEM de Haureu  
 B-7700 Mouscron

Verklaart hierbij dat het volgende product :  
 Déclare par la présente que le produit suivant :  
 Hereby declares that the following product :

Product **Koelventilator**  
 Produit **Ventilateur refroidisseur**  
 Product **Cooling fan**

Order nr. : **BVK4000P** (722313472)

Test report reference: **WTF15F0831214S**

Geldende EG-richtlijnen  
 Normes CE en vigueur  
 Relevant EU directives

**2006/42/CE**  
**2014/35/EU**  
**EN 60335-1:2012+A1:2014**  
**EN 60335-80:2003+A1:2001+A2:2009**  
**EN 60335-2-98:2003+A1:2005+A2:2008**  
**EN 62233:2008**

Overeenstemt met de bestemming van de bovengenoemde richtlijnen - met inbegrip van deze betreffende het tijdstip van de verklaring der geldende veranderingen.

Correspond aux directives citées ci-dessus, y compris aux modifications en vigueur au moment de cette déclaration.

Meets the provisions of the aforementioned directive, including, any amendments valid at the time of this statement.

Mouscron, 10/01/2022

Bart Vynckier, Director  
 Vynckier Tools sa

