



HANDLEIDING - MODE D'EMPLOI - MANUAL

CAT1500 (754751500)

Motorhanger Équilibreur de charge Engine leveler

- NL** P.02 Gelieve te lezen en voor later gebruik bewaren
- FR** P.04 Veuillez lire et conserver pour consultation ultérieure
- EN** P.06 Please read and keep for future reference

1 Algemene veiligheidsvoorschriften

- Lees deze handleiding aandachtig alvorens het apparaat te gebruiken. Het niet naleven van de veiligheidsvoorschriften en gebruiksaanwijzingen kan materiële en/of lichamelijke schade, of zelfs de dood veroorzaken.
- Controleer het apparaat voor elk gebruik. Controleer het op gebarsten lasnaden, gebogen metaal en losse, beschadigde of ontbrekende onderdelen.
- **Gebruik dit apparaat niet boven zijn nominale capaciteit.**
- Gebruik het apparaat op een harde vlakke ondergrond.
- **Gebruik het apparaat nooit met een takel met een capaciteit van minder dan 1 ton.**
- Til nooit een lading als deze niet correct gebalanceerd kan worden.
- Gebruik het apparaat nooit om mensen te tillen, ondersteunen of transporteren.
- **Til nooit lasten boven mensen.**
- Laat nooit een hangende last zonder bewaking.
- Laat de ketting of een schakel nooit als massa voor laswerk gebruiken, en laat ze niet met een laselectrode in contact komen. Houd de ketting ver van lasspatten of andere schadelijke verontreinigingen.
- Probeer de ketting nooit te verlengen of een beschadigde ketting te repareren.
- Zorg ervoor, dat alle bevestigingen strak en veilig vastzitten.
- Zorg voor een stabiele positie tijdens het gebruik van het apparaat.
- Zorg ervoor, dat de lading vrij kan bewegen en niet door obstakels belemmerd wordt.
- Controleer zorgvuldig de balans van de lading, til deze een paar centimeter en controleer de goede werking van de lasthouder voordat u verder gaat.
- Voorkom het slingeren van de lading.
- Zorg ervoor, dat de mensen ver van de hangende last blijven.
- Waarschuw het personeel van een naderende last.
- Breng geen enkel verandering aan het apparaat.

2 Eigenaar/bediener verantwoordelijkheid

Voor het gebruik moet de eigenaar en/of bediener van dit product een grondige kennis van alle waarschuwingen en instructies hebben, die in deze handleiding en op de labels staan. Alle personen die betrokken zijn in het gebruik of het onderhoud van dit apparaat moet voorzichtig, bevoegd en gekwalificeerd zijn voor een veilig en correct gebruik. Indien de bediener geen goede kennis van het Nederlands heeft, moet de gebruiksaanwijzing in zijn moedertaal gelezen en uitgelegd worden.

Het is ook de verantwoordelijkheid van de eigenaar/gebruiker deze handleiding te studeren en te controleren dat deze handleiding en labels intact en leesbaar blijven voor toekomstig raadpleging. Vervanging handleidingen en labels zijn verkrijgbaar op aanvraag.

3 Gebruiksaanwijzingen



AANDACHT!

Gebruik de motorhanger met een takel met een capaciteit van 1 ton of meer.

3.1 Voor gebruik:

Voer een visuele controle van het apparaat voor elk gebruik. Controleer het op gebarsten lasnaden, overmatige roest, gebroken, beschadigde of ontbrekende onderdelen. Controleer dat de wielen soepel werken. Controleer ook dat de rotatievergrendeling van de montageplaat goed werkt alvorens een last op te hangen. Controleer het label, zorg ervoor dat het stevig bevestigd en leesbaar is. Elke motorhanger die op enige wijze beschadigd of versleten lijkt, of die aan een te zware last of een schok werd onderworpen, **moet buiten dienst gezet worden**, totdat hij door een erkend reparatiecentrum werd gerepareerd.

3.2 Gebruik :

Opmerking : Voor elk type lading, controleer dat de bevestigingsmiddelen goed vast zitten voordat u de takel en de motorhanger bedient.

Om een auto of vrachtwagen motor met intacte transmissie te tillen:

1. Ontkoppel de transmissie en verwijder de montagebouten van de motor.
2. De motorhanger moet aan een takel boven de motor aangehaakt worden. Door een van de twee voorziene gaten, bevestig de L-vormige aansluitingen aan het einde van de kettingen aan de kopbouten, twee aan de voorkant, beide zijkanten, twee aan de achterkant, beide zijkanten.
3. Met behulp van de takel, span de ketting zorgvuldig.
4. Til een paar centimeter en controleer de balans van de lading.
5. Om de gewenste hoek te verkrijgen voor de balans, regel de positie van het beweegbare steunpunt langs de bar. Draai daarvoor de regelmoer aan het einde van de wormschroef met een ratelsleutel.
6. Til voorzichtig de motor en transmissie.
7. Door de hendel in de ene of andere richting te draaien, kunt u de motor en transmissie net genoeg kantelen om deze te verwijderen.
8. Ga te werk in omgekeerde volgorde om de herstelde motor en transmissie opnieuw te installeren.

4 Motorhanger

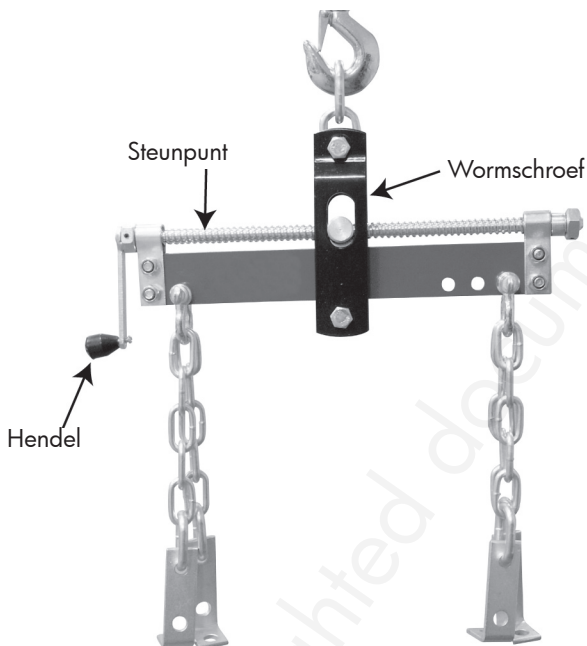

Onderdelen: zie pagina 8

1 Consignes générales de sécurité

- Lisez attentivement ces instructions avant d'utiliser l'appareil. Le non-respect des consignes de sécurité et d'utilisation peut provoquer des dommages matériels et /ou corporels, et même la mort.
- Inspectez l'appareil avant chaque utilisation. Vérifiez qu'il n'y ait pas de soudures fissurées, de métal plié ou de pièces endommagées ou manquantes.
- **Ne chargez pas l'appareil au-delà de sa capacité nominale.**
- Utilisez l'appareil sur une surface dure et plate.
- **N'utilisez jamais l'appareil avec un treuil d'une capacité inférieure à 1 tonne.**
- Ne soulevez jamais une charge si elle ne peut pas être correctement équilibrée.
- N'utilisez jamais l'appareil pour lever, supporter ou transporter des personnes.
- **Ne levez jamais une charge au-dessus d'une personne.**
- Ne laissez jamais une charge en suspension sans surveillance.
- N'autorisez jamais une utilisation de la chaîne ou d'un maillon comme masse de soudage, et ne les laissez pas entrer en contact avec une électrode de soudage. Protégez la chaîne des projections de soudure ou de tout autre contaminant nocif.
- N'essayez jamais de rallonger la chaîne ou de réparer une chaîne endommagée.
- Assurez-vous que toutes les fixations de la charge sont bien serrées et sécurisées.
- Veillez à avoir une position bien stable pendant que vous utilisez l'appareil.
- Assurez-vous que la charge peut bouger librement et n'est pas entravée par des obstacles.
- Vérifiez soigneusement l'équilibre de la charge, levez-la de quelques centimètres pour vérifier si elle est bien maintenue avant de poursuivre.
- Évitez que la charge ne se balance.
- Assurez-vous que les personnes sont éloignées de la charge en suspension.
- Avertissez le personnel d'une charge qui s'approche.
- Aucune modification ne peut être apportée à cet appareil.

2 Responsabilité du propriétaire/de l'utilisateur

Avant utilisation, le propriétaire et /ou utilisateur de cet appareil doit avoir une connaissance complète des consignes de sécurité et d'utilisation contenues dans ce manuel et sur les étiquettes du produit. Toute personne impliquée dans l'utilisation ou l'entretien de cet appareil doit être prudent, compétent et suffisamment qualifié pour son utilisation correcte et sûre.

Si l'opérateur n'a pas une bonne connaissance du français, les instructions doivent être lues et expliquées à l'opérateur dans sa langue maternelle.

Le propriétaire/utilisateur du produit est également tenu de lire et de garder ces instructions et les étiquettes en bon état et lisibles pour consultation ultérieure. Des étiquettes et modes d'emploi de rechange peuvent être obtenus sur demande.

3 Instructions d'utilisation



ATTENTION!

Utilisez l'équilibreur de charge avec un treuil d'une capacité d'1 tonne ou plus.

3.1 Avant chaque utilisation :

Effectuez une inspection visuelle avant chaque utilisation de l'appareil. Vérifiez l'absence de soudures fissurées, de rouille excessive, de pièces desserrées, endommagées ou manquantes. Vérifiez que les roues et roulettes fonctionnent bien. Vérifiez également que le verrouillage de la rotation de la plaque de montage fonctionne correctement. Contrôler que les étiquettes sont lisibles et bien fixées sur le châssis. Tout appareil présentant le moindre défaut, des traces d'usure, qui ne fonctionne pas normalement ou qui a subi une surcharge ou un choc **doit être mis hors service** jusqu'à ce qu'il ait été réparé par un service compétent.

3.2 Utilisation :

Remarque : Pour tout type de charge, vérifiez toujours que les fixations sont bien serrées et sécurisées avant d'actionner l'équilibreur et le treuil.

Pour soulever un moteur de voiture ou de camion avec une transmission intacte :

1. Désaccouplez la transmission et enlevez les boulons de montage du moteur.
2. L'équilibreur de charge doit être accroché à un treuil au-dessus du moteur. En utilisant l'un des deux trous prévus, fixez les pièces en L à l'extrémité des quatre chaînes aux boulons à tête, deux à l'avant de chaque côté, deux à l'arrière de chaque côté.
3. En utilisant le treuil, tendez la chaîne prudemment.
4. Soulevez de quelques centimètres et vérifiez l'équilibre de la charge.
5. Pour obtenir l'angle souhaité pour l'équilibre de la charge, réglez la position du point d'appui mobile le long de la barre. Pour ce faire, tournez l'écrou de réglage se trouvant à l'extrémité de la vis sans fin à l'aide d'une clé à cliquet.
6. Levez délicatement le moteur et la transmission.
7. En tournant la manivelle dans l'une ou l'autre direction, vous pouvez faire basculer le moteur et la transmission juste assez pour pouvoir les enlever.
8. Inversez les étapes précédentes pour réinstaller le moteur et la transmission réparés.

4 Équilibreur de charge

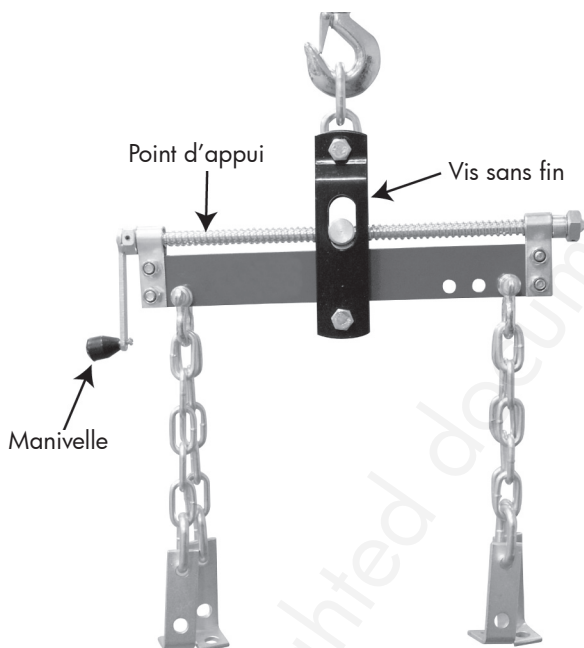

Pièces détachées : voir page 8

1 General safety guidelines

- Read instruction manual thoroughly before using or operating this product. Failure to follow warnings and product instructions could result in damage to property and/or personal injury or death.
- Inspect product before each use. Check for cracked welds, bent metal and loose, damaged or missing parts.
- **Do not overload this engine leveler beyond its rated capacity.**
- Use on a hard level surface.
- **Never use this engine leveler with an engine hoist having a capacity of less than 1 ton.**
- Never lift a load if any binding prevents equal loading on all supporting chain.
- Never use leveler to lift, support or transport people
- **Never lift loads over people.**
- Never leave a suspended load unattended.
- Never allow the chain or link to be used as a ground for welding, or to be touched by a live welding electrode. Protect load chain from weld spatter or other damaging contaminants.
- Never attempt to lengthen the load chain or repair damaged chain.
- Make sure all connections to load are tight and secure.
- Maintain firm footing when operating leveler.
- Make sure that the load is free to move and is clear of all obstructions.
- Take up slack carefully, check load balance, lift a few inches and check load-holding action before continuing.
- Avoid swinging of load.
- Make sure that all persons stay clear of the suspended load.
- Warn personnel of an approaching load.
- No alterations should be made to this product.

2 Owner/user responsibility

The owner and/or operator of this product must have a complete and thorough understanding of all warnings and instructions including inspection and maintenance procedures contained in this manual and on the product labels before using this product. Anyone involved in the use and/or operation of this device must be careful, competent and qualified in its safe operation and use.

If the operator is not fluent in English, instructions and warnings must be read to and discussed with the operator in the operator's native language, ensuring comprehension and understanding.

It is also the responsibility of the owner/operator to study and keep this manual and all product and warning labels intact and legible for future reference. Replacement labels and manuals are available upon request.

3 Operating instructions



WARNING!

Use with engine hoist with a capacity of 1 ton or more.

3.1 Before each use:

Visual inspection should be made before each use of the engine stand. Check for broken or cracked welds, excessive rust, damaged, loose or missing parts. Check that the wheels and casters operate smoothly. Also check that the mounting plate rotation lock works properly before applying the load. Inspect the label, making sure that it is legible and securely attached to the stand. Any engine stand which appears to be damaged in any way, found to be badly worn, operates abnormally, or has been subjected to an abnormal load or shock **must be removed from service** until it can be repaired by an authorized repair facility.

EN

3.2 To use:

Note: For this and other types of loads, make sure all connections are tight and secure before operating the hoist and leveler.

To remove an auto or truck engine with transmission intact:

1. Uncouple the transmission and remove motor mount bolts.
2. Engine leveler should be hooked to an overhead hoist above the engine. Using one of two holes provided, attach the L-shape connection at the end of the four chains to the head bolts, two at front, both sides and two at rear, both sides.
3. Using the engine hoist, take up slack in chain carefully.
4. Lift a few inches and check load balance.
5. To reach desired angle for load balance, adjust the position of the movable fulcrum in the beam by turning the 1" hex adjusting nut at the end of the worm shaft with a ratchet wrench.
6. Carefully lift out the engine and transmission.
7. By turning the handle one direction or the other, the suspended engine and transmission can then be tipped only enough to remove.
8. Reverse the above steps to reinstall repaired engine and transmission.

4 Engine leveler

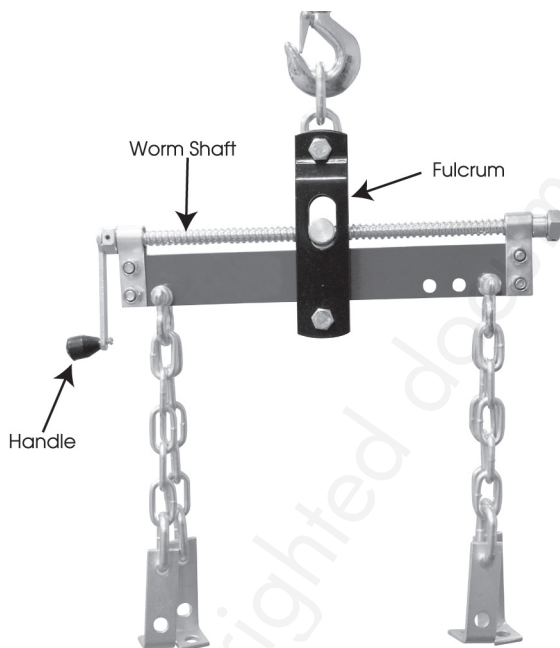

Spare parts: see on page 8

- NL** 5 Onderdelen
- FR** 5 Pièces détachées
- EN** 5 Spare parts

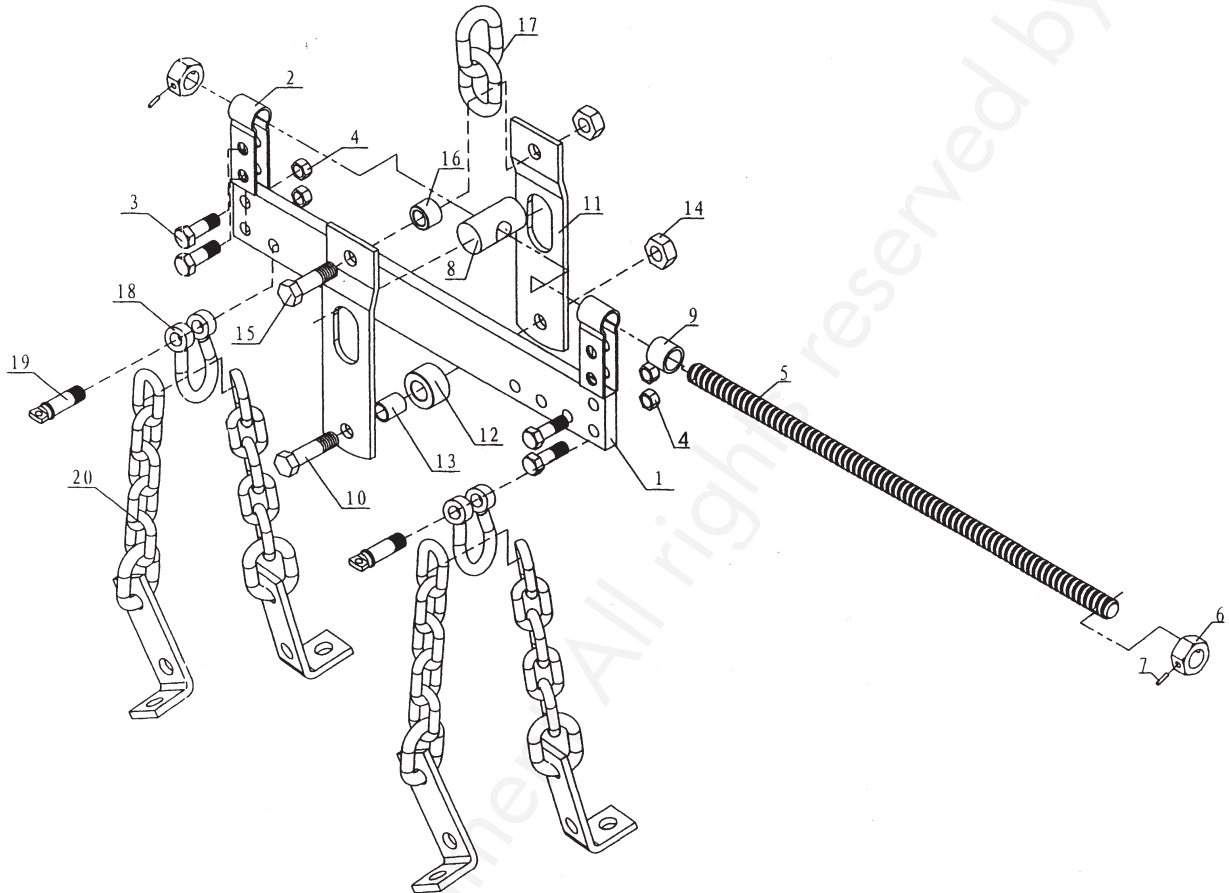

No.	DESCRIPTION	QTY	No.	DESCRIPTION	QTY
1	Cross Bar	1	11	Hanging Plate	2
2	Spring Hanger	2	12	Outer Sleeve	1
3	Bolt M10×30	4	13	Inner Sleeve	1
4	Nylon Nut M10	4	14	Lock Nut M12	2
5	Threaded Rod	1	15	Bolt M12×40	1
6	Nut	2	16	Spacer	1
7	Cotter Pin	2	17	Chain	1
8	Adjustment Nut	1	18	Rigging	2
9	Spacer	1	19	Rigging	2
10	Bolt M12×45	1	20	Chain Assembly	4

 **6 EG conformiteitsverklaring**
 **6 Déclaration de conformité CE**
 **6 EC declaration of conformity**

Fabrikant/Invoerder
Fabricant/Importateur
Manufacturer/Retailer

Vynckier Tools sa
Avenue Patrick Wagnon, 7
ZAEM de Haureu
B-7700 Mouscron

Verklaart hierbij dat het volgende product :
Déclare par la présente que le produit suivant :
Hereby declares that the following product :

Product
Produit
Product

Motorhanger
Équilibreur de charge
Engine leveler

Order nr. :

CAT1500 (754751500)

Test report reference:

QA201515121703; 17.12.2015

Geldende CE-richtlijnen
Normes CE en vigueur
Relevant EU directives

2006/42/EC
EN 1494: 2000+A1: 2008
EN ISO 12100: 2010

Overeenstemt met de bestemming van de hierboven aangeduide richtlijnen - met inbegrip van deze betreffende het tijdstip van de verklaring der geldende veranderingen.

Répond aux normes générales caractérisées plus haut, y compris celles dont la date correspond aux modifications en vigueur.

Meets the provisions of the aforementioned directive, including, any amendments valid at the time of this statement.

Mouscron, 17/05/2021

Bart Vynckier, Director
VYNCKIER TOOLS sa

