



HANDLEIDING - MODE D'EMPLOI - MANUAL

**LA1801** (829000140)

# **Lasrookafzuiger**

## **Aspirateur de fumée de soudage**

### **Welding fume extractor**

- NL** P.02 Gelieve te lezen en voor later gebruik bewaren
- FR** P.06 Veuillez lire et conserver pour consultation ultérieure
- EN** P.10 Please read and keep for future reference

## Inhoud

1	Veiligheid.....	2
1.1	Veiligheidsvoorschriften.....	2
2	Omschrijving.....	3
3	Technische specificaties.....	3
4	Installatie.....	3
4.1	Het toestel uitpakken en controleren.....	3
4.2	Veiligheid bij de installatie.....	4
4.3	De afzuigslang assembleren.....	4
4.4	Elektrische aansluiting.....	4
5	Bediening.....	4
5.1	Schakelaar.....	4
6	Onderhoud.....	5
6.1	Het filter vervangen.....	5
8	Storingen oplossen.....	5
9	EG conformiteitsverklaring.....	14

## 1 Veiligheid



Dit is een gevaarwaarschuwingssymbool. Het informeert u over een risico op letsel of dood voor uzelf of andere mensen. Alle gevarenmeldingen worden door dit symbool en de woorden "GEVAAR", "WAARSCHUWING" of "AANDACHT" voorafgegaan. Deze termen betekenen:

GEVAAR: Gevaarlijke situatie die, indien niet vermeden, zware letsels of de dood kan veroorzaken.

WAARSCHUWING: Mogelijk gevaar dat, indien niet vermeden, lichte of middelzware letsels kan veroorzaken.

AANDACHT: Mogelijk gevaar dat, indien niet vermeden, lichte of middelzware letsels kan veroorzaken.

AANDACHT: Zonder symbool, mogelijk gevaar dat materiële schade kan veroorzaken.

### 1.1 Veiligheidsvoorschriften

- Deze handleiding bevat belangrijke informatie voor de veiligheid. Het is onmogelijk om alle mogelijke gevaren te beschrijven, die van het gebruik van de rookafzuiger kunnen ontstaan. Het juiste gebruik van het toestel moet met de fabrik besproken worden. Het bedienend personeel moet de strengste veiligheidsprocedures kennen en opvolgen.
- Gebruik dit toestel volgens de voorschriften van de fabrikant. Voor verdere vragen, contacteer de fabrikant of uw verdeler.
- Schakel de stroomtoevoer uit voor het onderhoud of de reiniging en vergrendel de stroomtoevoer, om een onbedoeld inschakelen te voorkomen.
- Draag werkkledij en een veiligheidsbril tijdens het gebruik en het onderhoud van de rookafzuiger.
- Gebruik geschikt hef- en hanteringsmateriaal bij de installatie van het toestel.
- Elektrische aansluitingen moeten door gekwalificeerd personeel uitgevoerd worden.
- Houd ontvlambare materialen en dampen zoals benzine ver van de rookafzuiger.
- Bij het afzuigen van roken die van vonkproducerende processen ontstaan, moeten voorzorgmaatregelen genomen worden om brand te voorkomen. Raadpleeg branddeskundigen, die u zullen adviseren bij de keuze van detectie- en blussystemen. Raadpleeg ook uw verzekeraar.
- Lees en begrijp alle veiligheidsinformatiebladen over processen in verband met het gebruik van dit toestel.
- Schakel de stroomtoevoer uit voor onderhoud of reparatie.
- De rookafzuiger mag niet gebruikt worden zonder dat de afzuigslang (of goedgekeurde zuigkap) geïnstalleerd is.
- Raadpleeg alle lokale of nationale voorschriften voor het verwijderen van gebruikte filters.

## 2 Omschrijving

De rookafzuiger is ontworpen voor een zeer efficiënte filtratie van de rook die tijdens het lassen vrijkomt. De verontreinigingen worden bij de bron door de slang opgevangen, en schone lucht wordt vervolgens naar de werkruimte geblazen.

Figuur 1 toont de basiswerking en identificeert de bedieningselementen van het systeem.

Wanneer de drukverlies constant is, of als de luchtstroom niet meer voldoende is om de rook op te vangen, moet het filter vervangen worden.

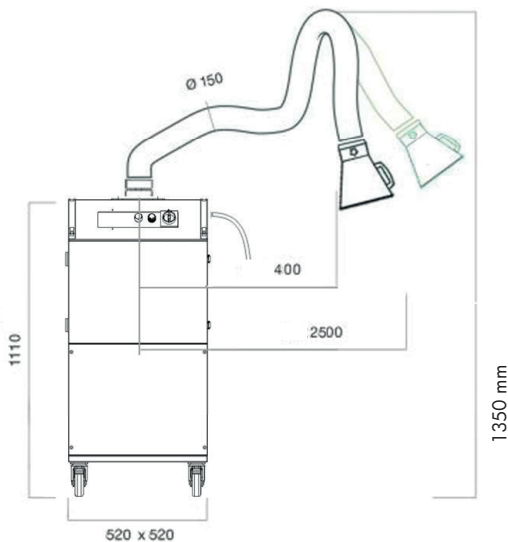

Figuur 1 Omschrijving

## 3 Technische specificaties

Model	LA1801
Stroomvoeding	230 V / 50 Hz
Vermogen	1,1 kW
Luchtstroom	1300 m <sup>3</sup> /h
Geluidsniveau	70 dB(A)
Slanglengte	3000 mm
Slangdiameter	150 mm
Afmetingen (l x b x h)	520 x 520 x 1350 mm
Beschermingsgraad	IP54

## 4 Installatie

De rookafzuiger is een draagbaar systeem, dat met veel accessoires uitgerust kan worden, om aan de eisen van verschillende toepassingen te voldoen. Raadpleeg het desbetreffende hoofdstuk bij de installatie van uw systeem.

### 4.1 Het toestel uitpakken en controleren

Voer bij de levering van uw toestel een zichtcontrole uit, om eventuele transportschade te detecteren. Een beschadigd karton kan betekenen dat het toestel een ruwe behandeling heeft ondergaan, die interne beschadiging kon veroorzaken, en een normale werking van uw toestel verhinderen. In geval van schade, contacteer de vervoerder om een klacht in te dienen. Het wordt aangeraden het toestel op het pallet te laten bevestigd als u een hef- of transportmiddel om het naar de opstelplaats te brengen. Het wordt afgeraden de rookafzuiger met een vorkheftruck te transporteren wanneer deze niet meer op het pallet bevestigd is.

## 4.2 Veiligheid bij de installatie

Deze rookafzuiger bestaat uit een afzuigslang en een mobiele afzuiger op wielen, en moet geassembleerd worden voor gebruik. Lees de volgende veiligheidsvoorschriften voor de installatie en het gebruik dan uw rookafzuiger.



### WAARSCHUWING!

- Het systeem mag niet aangesloten worden zolang de afzuigslang niet correct geïnstalleerd werd.
- Plaats het toestel niet op een hellend oppervlak of op een plaats waar het kan kantelen.
- Een regelmatig onderhoud van het toestel is belangrijk, namelijk de reiniging, het vervangen van het filter en het verwijderen van de verontreinigingen.
- Beweeg het toestel door het met de handgreep aan de voorkant te duwen. De afzuigslang mag nooit gebruikt worden om het toestel te trekken.
- Maak zeker dat de wielen geblokkeerd zijn alvorens het toestel te gebruiken of de afzuigslang te bewegen.

## 4.3 De afzuigslang assembleren

1. Til en plaats de basis van de slang op het montageoppervlak van het toestel. Steek de bevestigingen in de montagegaten, zonder deze vast te draaien.
2. Draai vervolgens alle bevestigingen vast, om de basis aan het toestel stevig vast te maken. De slang is op dit ogenblik nog niet volledig bevestigd, houd deze zodanig vast, dat ze niet op mensen of andere apparatuur niet valt.
3. Controleer dat de slang vrij kan bewegen. De slang moet op de basis vrij kunnen draaien. Het draaimoment op elke verbinding is vooraf ingesteld om de slang over het gehele bewegingsbereik op zijn plaats te houden. De beweging van de slang kan volgens de eisen van uw werkproces aangepast worden.

## 4.4 Elektrische aansluiting



### GEVAAR!

Alle elektrische werken moeten door een gekwalificeerde elektricien uitgevoerd worden en in overeenstemming met de plaatselijke elektriciteitsregel. Schakel de stroomtoevoer uit voor de installatie of het onderhoud van elektrische componenten.

De rookafzuiger vereist een stroomvoeding van 230 Volt AC, 50 Hz.

## 5 Bediening

### 5.1 Schakelaar

De rookafzuiger heeft een hoofdschakelaar, die de werking van de ventilator controleert. De hoofdschakelaar bevindt zich op het bedieningspaneel (zie figuur 2).

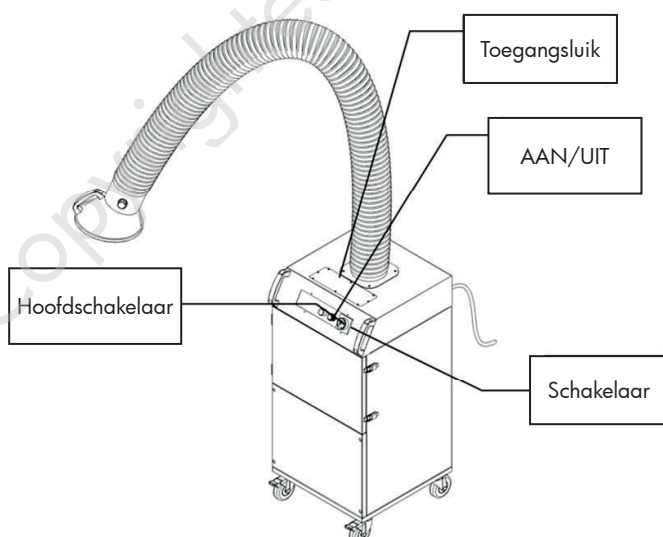

Figuur 2

## 6 Onderhoud

- Schakel de stroomtoevoer voor het onderhoud uit.
- Draag geschikte werkkledij.
- De verzamelde verontreinigingen kunnen gevaarlijk zijn. Raadpleeg de bevoegde autoriteiten voor de hantering en verwijdering ervan.
- De verwijdering van de verzamelde verontreinigingen moet in overeenstemming met de plaatselijke en landelijke regelgeving en volgens de eisen van de bevoegde autoriteiten.

### 6.1 Het filter vervangen

- De filters vervangen kan u aan gevaarlijke verontreinigingen blootstellen. Neem alle nodige voorzorgmaatregelen en draag beschermingen zoals een veiligheidsbril en handschoenen.
- Volg alle veiligheids- en milieuregels voor het verwijderen van verontreinigingen.
- Vonkenvanger filter: 9 - 18 maanden
- PFTE filter: 6 - 12 maanden
- Actieve koolfilter: 9 - 18 maanden

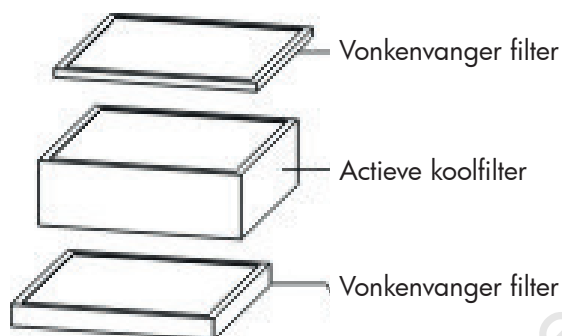

## 8 Storingen oplossen

Storingen	Mogelijke oorzaken	Oplossingen
De afzuigslang blijft niet op zijn plaats	Losse verbindingen	Draai aan
	Steunveer beschadigd of versleten	Controleer de gasveer en herstel of vervang deze indien nodig
Het toestel kan niet ingeschakeld worden	Elektrische aansluiting	Controleer dat het toestel correct aangesloten is op een geschikte stroomvoeding
	Aanvullende zekering geactiveerd	Reset de aanvullende beveiliging
De ventilator bereikt de juiste snelheid niet of blijft draaien	Stroomtoevoer	Controleer de voedingszekering of de stroomonderbreker, en controleer dat ze geschikt zijn voor dit gebruik
	Motor of ventilator beschadigd	Controleer het ventilatorwiel of de motor op beschadiging of overmatige trillingen
Rookomleiding of -lekkage	Filter beschadigd	Controleer het filter en vervang het indien nodig
	Het filter is niet correct geïnstalleerd	Controleer of het filter goed op zijn plaats zit en of het toegangsluik goed vast zit

## Table des matières

1	Sécurité.....	6
1.1	Consigne de sécurité .....	6
2	Description .....	7
3	Spécifications techniques.....	7
4	Installation.....	7
4.1	Déballage et inspection de l'appareil .....	7
4.2	Sécurité lors de l'installation .....	8
4.3	Assemblage du tuyau d'aspiration.....	8
4.4	Branchement électrique.....	8
5	Utilisation.....	8
5.1	Interrupteur.....	8
6	Entretien.....	9
6.1	Remplacer le filtre .....	9
8	Résolution des pannes.....	9
9	Déclaration de conformité CE .....	14

## 1 Sécurité



Ceci est un symbole d'avertissement de danger. Il vous informe d'un risque de blessure ou d'un danger de mort pour vous-même ou les autres. Tous les messages de danger sont précédés de ce symbole et des mots «DANGER», «AVERTISSEMENT» ou «ATTENTION». Ces termes signifient :

**DANGER** : Indique une situation dangereuse qui, si elle n'est pas évitée, peut causer de graves blessures ou la mort.

**AVERTISSEMENT** : Indique un danger potentiel qui, s'il n'est pas évité, peut causer des blessures légères ou modérées.

**ATTENTION** : Indique un danger potentiel qui, s'il n'est pas évité, peut causer des blessures légères ou modérées.

**ATTENTION** : Utilisé sans le symbole, indique un danger potentiel pouvant causer des dommages matériels.

### 1.1 Consigne de sécurité

- Ce mode d'emploi contient des informations importantes pour la sécurité. Il est impossible de décrire tous les risques potentiels liés à l'utilisation de l'aspirateur de fumée. L'utilisation correcte de l'appareil doit être discutée avec l'usine. Le personnel d'exploitation doit connaître et respecter les procédures de sécurité les plus rigoureuses.
- Utilisez cet appareil comme prévu par le fabricant. Pour toute question, contactez le fabricant ou votre revendeur.
- Avant l'entretien ou le nettoyage de l'appareil, coupez l'alimentation électrique au panneau de commande et verrouillez les systèmes de connexion pour éviter tout redémarrage intempestif.
- Portez des vêtements de travail et des lunettes de sécurité pendant l'utilisation et l'entretien de l'aspirateur de fumée.
- Utilisez du matériel de levage et de manutention adapté lors de l'installation de l'appareil.
- Les branchements électriques doivent être effectués par du personnel qualifié.
- Maintenez les matériaux et vapeurs inflammables comme l'essence loin de l'aspirateur de fumée.
- Quand vous aspirez des fumées émises par des procédés produisant des étincelles, prenez les précautions nécessaires pour éviter les incendies. Consultez des experts en incendies, qui vous conseilleront dans le choix des systèmes de détection et d'extinction. Consultez également votre assureur.
- Lisez et comprenez toutes les fiches de données sécurité concernant les procédés associés à l'utilisation de cet appareil.
- Coupez l'alimentation électrique pour entretenir ou réparer l'appareil.
- L'appareil ne peut pas être branché ou utilisé sans tuyau d'aspiration (ou hotte agréée) installé.
- Référez-vous à toutes les directives locales ou nationales pour l'élimination des filtres usagés.

## 2 Description

L'aspirateur de fumée est conçu pour offrir une filtration très efficace de la fumée dégagée pendant le soudage. Les contaminants sont capturés à la source par le tuyau d'aspiration, et de l'air propre est ensuite renvoyé vers l'espace de travail. La figure 1 illustre le fonctionnement de base et identifie les éléments de commande du système.

Quand la baisse de pression est constante, ou que le débit d'air n'est plus suffisant pour capturer la fumée, le filtre doit être remplacé.

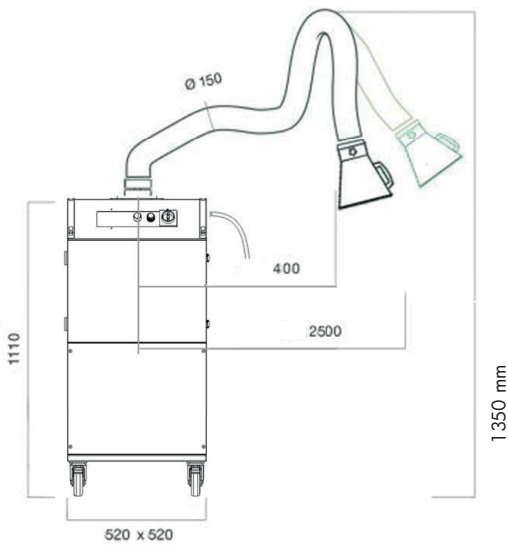

Figure 1 Description

## 3 Spécifications techniques

Modèle	LA1801
Alimentation électrique	230 V / 50 Hz
Puissance	1,1 kW
Débit d'air	1300 m <sup>3</sup> /h
Niveau sonore	70 dB(A)
Longueur du tuyau	3000 mm
Diamètre du tuyau	150 mm
Dimensions (L x l x h)	520 x 520 x 1350 mm
Classe de protection	IP54

## 4 Installation

L'aspirateur de fumée est un système portable qui peut être configuré avec de nombreux accessoires pour satisfaire aux exigences de diverses applications. Consultez le chapitre concerné lors de l'installation de votre système.

### 4.1 Déballage et inspection de l'appareil

Dès réception de votre appareil, effectuez un contrôle visuel pour voir s'il n'a pas subi de dommages pendant le transport. Un carton endommagé peut signifier que l'appareil a subi une manipulation brutale pendant le transport, qui peut avoir causé des dommages internes pouvant empêcher le fonctionnement normal de votre système. En cas de dommages, signalez-le et introduisez une plainte auprès du transporteur.

Il est recommandé de laisser l'appareil fixé sur la palette si vous utilisez un engin de levage ou de transport pour l'amener sur le lieu d'installation. Il est déconseillé de transporter l'aspirateur avec un élévateur à fourche une fois qu'il n'est plus fixé sur la palette.

## 4.2 Sécurité lors de l'installation

Cet aspirateur de fumée est composé d'un tuyau d'aspiration et d'un aspirateur mobile sur roues, et doit être assemblé avant son utilisation. Lisez les consignes de sécurité suivantes avant d'installer et d'utiliser l'aspirateur de fumée.



### AVERTISSEMENT !

- Le système ne peut pas être branché ni utilisé tant que le tuyau d'aspiration n'a pas été installé correctement.
- Ne placez pas l'appareil sur une surface inclinée ou dans un endroit où il pourrait basculer.
- Effectuez un entretien régulier de l'appareil comme le nettoyage, le remplacement du filtre et l'élimination des contaminants.
- Déplacez l'appareil en le poussant avec la poignée située à l'avant. Le tuyau d'aspiration ne peut jamais être utilisé pour tirer l'appareil.
- Assurez-vous que les roues avant sont bloquées avant d'utiliser l'appareil ou de bouger le tuyau d'aspiration.

## 4.3 Assemblage du tuyau d'aspiration

1. Soulevez et placez la base du tuyau sur la surface de montage de l'appareil. Insérez les attaches dans les trous de montage, sans serrer.
2. Serrez ensuite toutes les attaches pour bien fixer la base à l'appareil. Le tuyau n'est pas encore complètement fixé, continuez à le maintenir pour qu'il ne tombe pas sur des personnes ou sur les autres équipements dans l'atelier.
3. Vérifiez si le tuyau bouge correctement. Le tuyau doit pouvoir tourner librement sur la base. Le couple de serrage à chaque articulation est pré-réglé pour maintenir le tuyau en position sur toute l'amplitude du mouvement. Le mouvement du tuyau peut être ajusté au besoin pour mieux s'adapter à votre processus de travail.

## 4.4 Branchement électrique



### DANGER !

Tous les travaux électriques doivent être effectués par un électricien spécialisé et conformément aux réglementations locales en matière d'électricité. Coupez l'alimentation électrique avant d'installer ou d'effectuer l'entretien de tout composant électrique.

L'aspirateur de fumée nécessite une alimentation électrique de 230 Volts AC, 50 Hz.

## 5 Utilisation

### 5.1 Interrupteur

L'aspirateur de fumée a un interrupteur principal qui commande le fonctionnement du ventilateur. L'interrupteur principal se trouve sur le panneau de commande (voir figure 2).

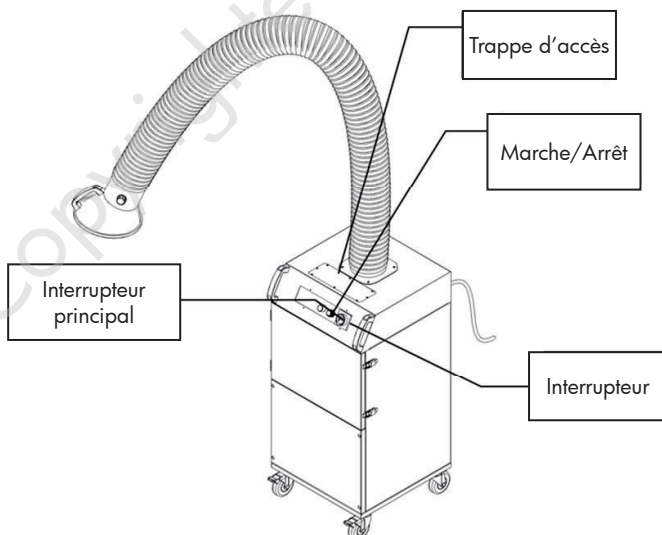

Figure 2



## 6 Entretien

- Coupez l'alimentation électrique avant de commencer l'entretien.
- Portez des vêtements de travail adaptés.
- Les contaminants collectés peuvent être dangereux. Consultez les autorités compétentes pour leur manipulation et leur élimination.
- L'élimination des contaminants doit se faire conformément aux réglementations locales et nationales et aux exigences de toutes les autorités compétentes.

### 6.1 Remplacer le filtre

- Remplacer les filtres peut vous exposer à de dangereux contaminants. Prenez toutes les précautions nécessaires, et portez des protections telles que des lunettes de sécurité et des gants.
- Respectez toutes les règles de sécurité et environnementales pour l'élimination des contaminants collectés.
- Filtre pare-étincelles : 9 - 18 mois
- Filtre PFTE : 6 - 12 mois
- Filtre au charbon actif : 9 - 18 mois

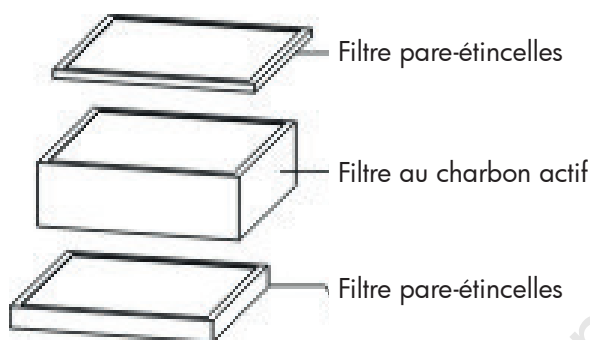

## 8 Résolution des pannes

Pannes	Causes possibles	Solutions
Le tuyau d'aspiration ne reste pas en place	Raccord desserré aux articulations	Resserrez
	Ressort de soutien endommagé ou usé	Contrôlez le ressort à gaz et réparez-le ou remplacez-le si nécessaire
L'appareil ne s'allume pas	Branchement électrique	Vérifiez si l'appareil est correctement branché sur une alimentation adaptée
	La protection supplémentaire s'est déclenchée	Réinitialisez la protection supplémentaire
Le ventilateur n'atteint pas la bonne vitesse ou continue à tourner	Alimentation électrique	Contrôlez le fusible ou le disjoncteur de l'alimentation, et vérifiez s'ils sont adaptés à cette utilisation
	Moteur ou ventilateur endommagé	Contrôlez si la roue du ventilateur ou le moteur sont endommagés ou vibrent excessivement
Fuite de fumée	Filtre endommagé	Vérifiez si le filtre est endommagé, remplacez-le si nécessaire
	Le filtre n'est pas installé correctement	Vérifiez si le filtre est bien installé si la trappe d'accès est solidement fixée

## Contents

1 Safety .....	2
1.1 Safety instructions .....	2
2 Description .....	3
3 Technical specifications .....	3
4 Installation.....	3
4.1 Equipment off loading and inspection .....	3
4.2 Installation safety .....	4
4.3 Extraction arm assembly.....	4
4.4 Electrical installation .....	4
5 Operation .....	4
5.1 Power switch.....	4
6 User servicing instructions.....	5
6.1 Filter replacement.....	5
8 Troubleshooting.....	5
9 EC declaration of conformity.....	6

## 1 Safety



This is the safety alert symbol. This symbol alerts you to potential hazards that can kill or hurt you and others. All safety messages will follow the safety alert symbol and the word “DANGER”, “WARNING” or “CAUTION”. These words mean:

**DANGER:** Indicates a hazardous situation which, if not avoided, will result in death or serious injury.

**WARNING:** Indicates a potentially hazardous situation which, if not avoided, could result in death or serious injury.

**CAUTION:** Indicates a potentially hazardous situation which, if not avoided, may result in minor or moderate injury.

**CAUTION** used without the safety alert symbol indicates a potentially hazardous situation which, if not avoided, may result in property damage.

### 1.1 Safety instructions

- This manual contains important safety information and precautionary measures. It is impossible to list all potential hazards associated with weld fume collection systems across unique applications. Proper use of the equipment should be discussed with factory. Operating personnel should be aware of, and adhere to, the most stringent safety procedures.
- Use this unit within the manner intended by the manufacturer. If you have questions contact the manufacturer or your dealer.
- Before servicing or cleaning the unit, switch power off at the control panel and lock the service disconnecting means to prevent power from being switched on accidentally.
- Wear protective clothing and safety glasses when operating or servicing the fume collector.
- Use proper lifting and rigging equipment to install this equipment.
- Electrical connections should only be made by qualified personnel.
- Keep flammable materials and vapours, such as gasoline, away from the weld fume collector.
- When collecting emissions from spark-producing processes, care must be taken to reduce potential fire hazards. Experts in the field of fire extinguishing equipment should be consulted for recommendations concerning proper fire detection and suppression systems. Consult your insurance underwriter.
- Read and understand all material safety data sheets applicable to the processes associated with this product operation.
- Disconnect all power prior to servicing or maintaining the equipment.
- The system should not be powered or operated without an extraction arm (or approved hood assembly) installed.
- Refer to all applicable local, state and federal guidelines pertaining to the disposal of used filters.

## 2 Description

The fume extractor is designed to provide high efficiency filtration of fume generated during welding processes. Contaminants are captured at the source through the extraction arm hood, clean air is then recirculated back to the working area. Figure 1 illustrates the basic operation and identifies the key components of the system.

When the pressure drop remains consistently, or the generated airflow can no longer suitably capture the weld fume, the filter should be replaced.

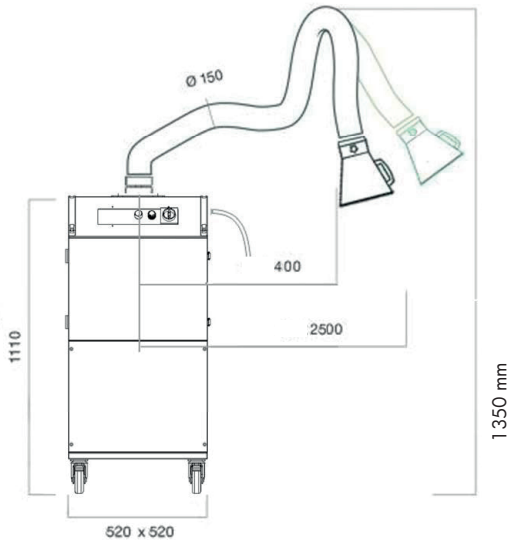

Figure 1 Description

## 3 Technical specifications

Model	LA1801
Power supply	230 V / 50 Hz
Power	1.1 kW
Air flow	1300 m <sup>3</sup> /h
Sound level	70 dB(A)
Arm length	3000 mm
Arm diameter	150 mm
Dimensions (l x w x h)	520 x 520 x 1350 mm
Protection class	IP54

## 4 Installation

The fume extractor is portable system that can be configured with multiple accessories to serve various application requirements. Please refer to the proper section when installing your system.

### 4.1 Equipment off loading and inspection

Upon receipt of your unit, visually inspect for any shipping damage. A damaged carton indicates that the equipment may have received rough handling during shipping that may have caused internal damage which could cause your system to not function properly. Notify your delivery carrier and enter a claim if any damage is found.

It is recommended to leave the unit secured to the shipping skid if the use of a skid loader or fork truck is required to deliver the unit to the point of delivery or installation. It is not recommended to pick the fume extractor up with a fork truck after it has been removed from the skid.

## 4.2 Installation safety

This fume extractor consists of an extraction arm and mobile fume extractor on casters and requires some assembly before operation. Please review and consider the following safety information prior to installing and operating the fume extractor.



### WARNING!

- The system should not be powered or operated without the extraction arm properly installed on the system.
- Do not place the system on a sloped surface or in an area where the unit will be prone to tipping.
- Consideration should be given to routine product maintenance, such as cleaning, filter replacement and contaminant disposal.
- The system should be moved using the push bar located on the front of the unit. the extraction arm should not be used to pull or drag the unit.
- Make sure that the front casters are in the locked position prior to operating the system or moving the extraction arm.

## 4.3 Extraction arm assembly

1. Lift and set arm base assembly onto mounting surface of unit. Install hardware into half of the mounting holes. do not completely tighten at this point.
2. Install hardware and tighten all of the hardware to secure the base onto the unit. The arm is not fully supported at this point so ensure to continue to support arm such that it does not fall onto personnel or equipment in the area.
3. At this point check the arm for proper motion. The arm should rotate on the base freely. The torques at each joint are preset to hold the arm in position throughout the full range of motion. The arm movement can be adjusted as necessary to better fit your process.

## 4.4 Electrical installation



### DANGER!

All electrical work should be performed by a qualified electrician in accordance with local electrical codes. Disconnect electrical power before installing or servicing any electrical component.

The fume extractor require a power supply connection of 230 Volt AC, 50 Hz.

## 5 Operation

### 5.1 Power switch

Each fume extractor has a main power switch that controls the operation of the system blower. The main power switch is located on the control box (see figure 2).

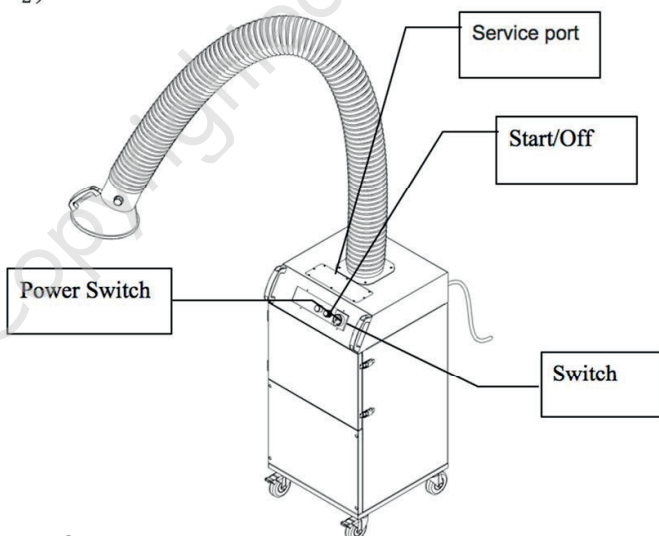

Figure 2

## 6 User servicing instructions

- Disconnect electrical power prior to servicing equipment.
- Wear appropriate protective clothing.
- Collected particulate may be hazardous. Consult proper authorities for handling and disposal.
- Disposal of collected particulate must be according to federal, state and local regulations and all appropriate authorities.

### 6.1 Filter replacement

- Removing the filters may expose you to hazardous contaminants. Take all necessary precautions including protective clothing such as eye protection and gloves.
- Follow all local safety and environmental codes in disposal of the accumulated particulate.
- Sparkproof filter: 9 - 18 months
- PFTE filter: 6 - 12 months
- Charcoal filter: 9 - 18 months

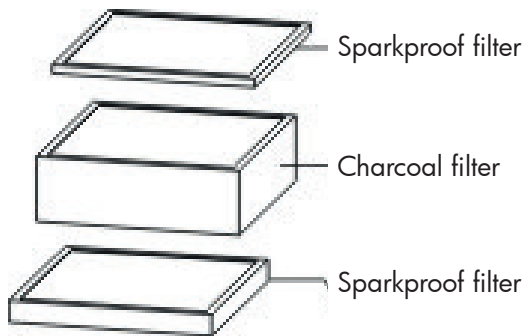

## 8 Troubleshooting

Problem	Possible causes	Solutions
Extraction arm is not holding position	Tension on joints has loosen	Adjust the arm joints
	Support spring is damaged or worn	Inspect gas spring and repair, replace as necessary
System will not turn on	Power connection	Verify that the unit is connected to the proper power supply
	Supplementary protector tripped	Reset the supplementary protector
Blower will not get up to speed or stay running	Power supply	Check the supply fuse or breaker and verify it is properly rated for use
	Motor or blower damage	Inspect the blower wheel and motor for damage or excessive vibration
Fume bypass or leaking is present	Filter damage	Inspect filter for any damage to the media, replace if needed
	Filter is not installed correctly	Verify that the filter is properly seated and access hatch is securely fastened

- NL** 9 **EG conformiteitsverklaring**  
**FR** 9 **Déclaration de conformité CE**  
**EN** 9 **EC declaration of conformity**

Fabrikant/Invoerder  
Fabricant/Importateur  
Manufacturer/Retailer

**Vynckier Tools sa**  
Avenue Patrick Wagon, 7  
ZAEM de Haureu  
B-7700 Mouscron

Verklaart hierbij dat het volgende product :  
Déclare par la présente que le produit suivant :  
Hereby declares that the following product :

Product **Rookafzuiging**  
Produit **Extracteur de fumée**  
Product **Fume extractor**

Order nr. : **LA1801** (829000140)

Geldende CE-richtlijnen  
Normes CE en vigueur  
Relevant EU directives  
**2006/42/EC**  
**2014/35/EU**  
**EN 60204-1:2006+A1:2009+AC:2010**  
**EN ISO 12100:2010**

Overeenstemt met de bestemming van de bovengenoemde richtlijnen - met inbegrip van deze betreffende het tijdstip van de verklaring der geldende veranderingen.

Correspond aux directives citées ci-dessus, y compris aux modifications en vigueur au moment de cette déclaration.

Meets the provisions of the aforementioned directive, including, any amendments valid at the time of this statement.

Mouscron, 19/12/2019

Bart Vynckier, Director  
Vynckier Tools sa

